

PE 4101T

## PONT ELEVATEUR 4 COLONNES CHEMIN PLAT OSCILLANT 400V 5T

4 COLUMNS POST LIFT FLAT  
OSCILLATION TRACK 400V 5.T



**ATTENTION**

Avant de retourner ce produit pour quelque raison qu'il soit (problème d'installation, consignes d'utilisation, panne, problème de fabrication...), merci de nous contacter.

Contact :

Vous pouvez nous joindre par mail à [sav@clas.com](mailto:sav@clas.com) ou bien au 04 79 72 92 80 ou encore vous rendre directement sur notre site [clas.com](http://clas.com)

Si vous avez changé d'avis concernant votre achat, veuillez retourner ce produit avant d'essayer de l'installer.

**WARNING**

Before returning this product for any reason (installation problem, instructions for use, breakdown, manufacturing problem...), please contact us.

Contact :

You can reach us by mail [sav@clas.com](mailto:sav@clas.com) or by phone +33(0)4 79 72 69 18 or go directly to our website [clas.com](http://clas.com)

If you have changed your mind regarding your purchase, please return this product before you attempt to install it.

**VUE D'ENSEMBLE****Caractéristiques :**

Déverrouillage pneumatique ; protection contre la rupture du câble, corps ultra long, avec une longueur de plateforme effective de 5160 mm.

Matériaux à haute résistance ; performance en cas de surcharge, 1,5 fois la performance statique et 1,15 fois la performance dynamique spécifiée dans la norme européenne CE.

Chariot de levage secondaire standard.

**Paramètres techniques :**

Mode de conduite	Cylindre hydraulique à action directe
Capacité de levage nominale	5000KG
Moteur hydraulique	Alliage d'aluminium 3 KW
Méthode de déverrouillage	Déverrouillage pneumatique
Hauteur de levage minimale	220 mm
Hauteur de levage maximale	1850mm
Longueur totale de la plateforme	5160mm
Largeur intérieure entre colonnes	2830mm
Largeur totale	3185mm
Type d'huile hydraulique	Huile hydraulique HV46# anti-usure
Pression d'alimentation en air	6-8 bar
Bruit	<75db
Paramètres du moteur	PE 4101T
	Moteur 1PH, 220VAC, 3KW, avec boîtier en alliage d'aluminium
	Moteur 3PH, 380VAC, 3KW, avec boîtier en alliage d'aluminium

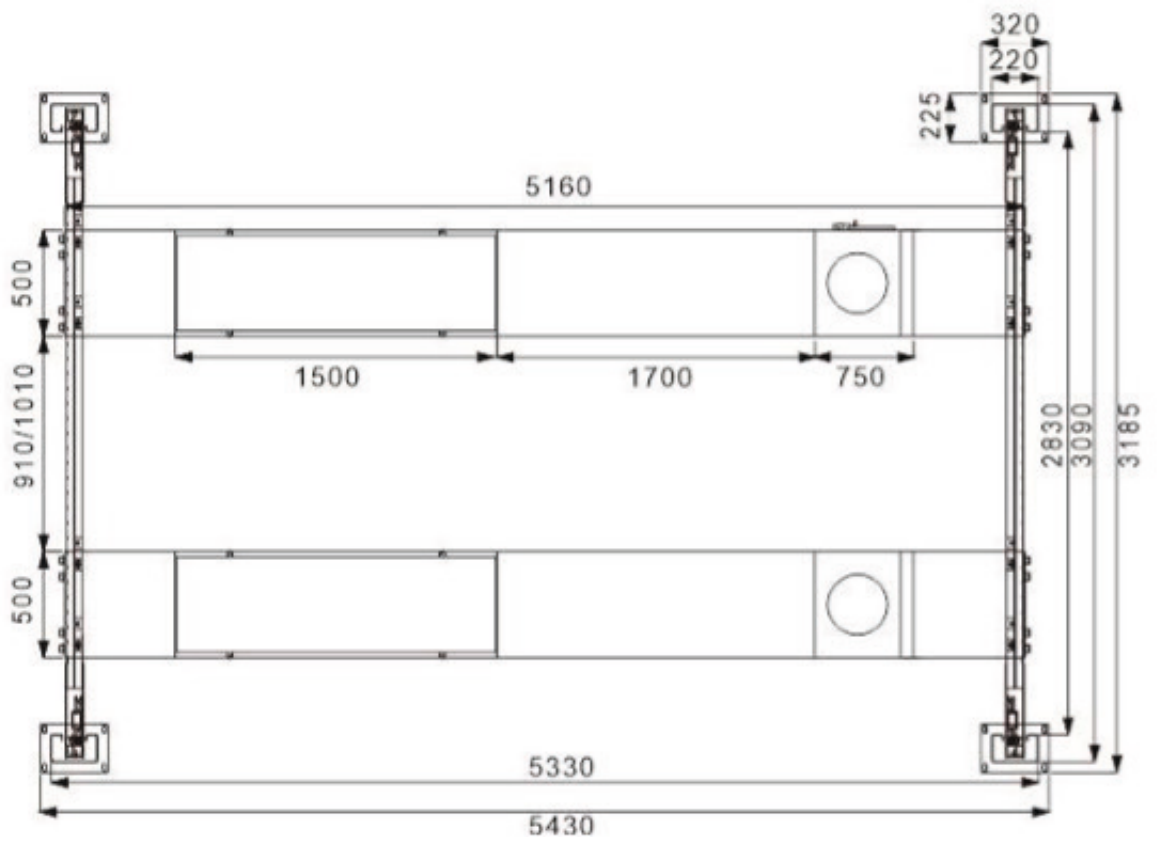
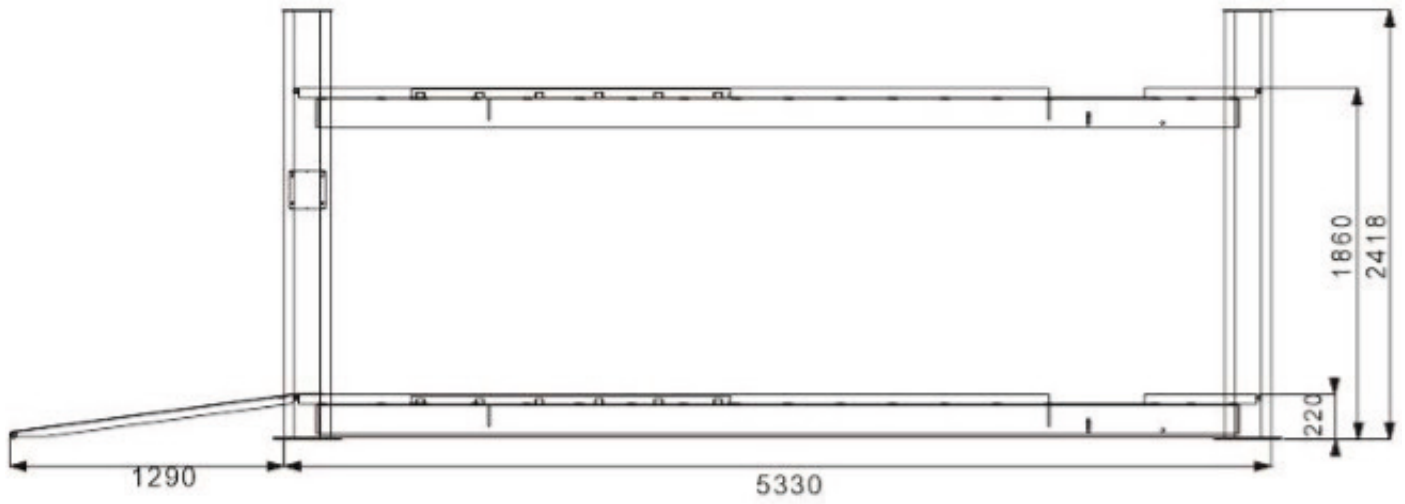

**Mécanisme de levage :**

Le vérin hydraulique (de type à traction) est installé à l'intérieur du pont gauche. Lorsque l'huile hydraulique pénètre dans la chambre avant du cylindre, la tige du piston recule et entraîne les colonnes avant et arrière vers le haut par l'intermédiaire du câble de levage.

**Mécanisme de soutien :**

Les plaques de pont gauche et droite sont installées sur les colonnes avant et arrière pour former une plate-forme de support. Lorsque le véhicule pénètre dans la zone de travail, les roues avant et arrière du véhicule doivent être alignées sur les lignes médianes des plaques de pont gauche et droite. Le mécanisme de levage secondaire peut être déplacé entre les plaques de pont gauche et droite et la barre d'appui de longueur appropriée peut être utilisée pour s'adapter aux véhicules de différentes hauteurs de châssis.

**Mécanisme d'équilibre :**

Quatre câbles de levage sont synchronisés de manière forcée afin de maintenir l'équilibre pendant le levage/abaissement du véhicule. De cette manière, les quatre extrémités du câble fixées sur les colonnes doivent être pré-réglées pour maintenir la tension des quatre câbles de levage constante.

**Mécanisme de sécurité manuel :**

Les quatre colonnes sont équipés d'un dispositif de protection. Lors du levage de la table coulissante, le bloc de sécurité s'appuie sur le protecteur et travaille sous l'action du ressort. Pour verrouiller la table coulissante, appuyez sur le bouton LOCK, après quoi la table coulissante descendra et le bloc de sécurité sera coincé dans la protection. Pour abaisser la table coulissante, appuyez sur le bouton DOWN, après quoi la table coulissante se lève légèrement, le bloc de sécurité est déverrouillé pneumatiquement, puis la table coulissante descend automatiquement.

**Mécanisme de sécurité pour la protection contre la rupture du câble :**

Les traverses avant et arrière sont équipées de griffes de sécurité, qui sont généralement maintenues par le câble de levage à travers la roue de sécurité pour que les griffes de sécurité soient tirées vers l'intérieur. Lorsque le câble se rompt, les griffes de sécurité se rétablissent sous l'action du ressort et se coincent en même temps dans le panneau de positionnement.

**Plage de travail du mécanisme de sécurité :**

Ces mécanismes de sécurité fonctionnent lorsque la hauteur de la table coulissante est comprise entre 260 mm (poutres avant et arrière au-dessus du sol) et 1850 mm (hauteur de levage effective).

**Préréglage de la hauteur :**

Maintenez les ponts gauche et droit à l'horizontale en ajustant les quatre vis de réglage sur les quatre montants.



## INSTALLATION

Ouvrez la caisse d'emballage, retirez les matériaux d'emballage qui l'entourent, vérifiez que la machine n'a pas été endommagée pendant le transport et que les principaux composants et accessoires sont complets, conformément à la liste d'emballage.

Gardez les matériaux d'emballage hors de portée des enfants afin qu'ils ne présentent aucun danger, et éliminez-les de manière appropriée s'ils sont susceptibles de provoquer une pollution.

### Liste des pièces :

PAQUET D'ACCESSOIRES 1		
ITEM	FONCTION	QTÉ
TUBE 1.7M	INSTALLATION DU TUBE	1
BLOC COULISSANT	INSTALLATION DE LA TRAVERSE	8
BLOC COULISSANT		8
COUVERCLE DE TRAVERSE		4
BOULON D'ANCRAGE M16X150	INSTALLATION DE LA PLAQUE DE BASE	16
PAQUET D'ESPACEMENT		1
CRIC POMPE PNEUMATIQUE SIÈGE	POMPE PNEUMATIQUE	1
POMPE PNEUMATIQUE		1
RUBAN D'EMBALLAGE DE LA BOUCLE 2M	ATTACHER LE FIL	1
RUBAN D'EMBALLAGE 1M		1
RUBAN PLASTIQUE EN NYLONE		10
AIR TUBE 6.5M	INSTALLATION DU TUBE D'AIR	1
FUSIBLE 3A	FUSIBLE DE RECHANGE	2
FIL DE 4.6M	INSTALLATION DU CAPTEUR	2
CONNECTEUR		2
MANUEL DE L'UTILISATEUR	MANUEL DE L'UTILISATEUR	1



PAQUET D'ACCESSOIRES 2		
ITEM	FONCTION	QTÉ
VIS À TÊTE CYLINDRIQUE M12*35	PLATEFORME RELIÉE AU MOTEUR	16
RONDELLE ÉLASTIQUE M12		16
RONDELLE M12		16
VIS À TÊTE CYLINDRIQUE M8*40	COUVERCLE DE LA STATION DE POMPAGE	2
VIS À TÊTE CYLINDRIQUE M8*80		2
TUBE SANS SOUDURE D14*32		2
TUBE SANS SOUDURE D14*68		2
VIS À TÊTE HEXAGONALE M8*40	TRAVERSE BLOC COULISSANT	16
RONDELLE M8		16
RONDELLE ÉLASTIQUE M8		16
VIS À TÊTE HEXAGONALE M8*25	INSTALLATION DE LA STATION DE POMPAGE	4
ÉCROU M8		4
RONDELLE M8		4
SERRURE À RESSORT RONDELLE M8		4
VIS À TÊTE BOMBÉE M6*10	BOÎTE DE CONTRÔLE VIS	2
JONCTION EN T PNEUMATIQUE TORSION RAPIDE		1
VIS À TÊTE FRAISÉE	CONNECTION DU PONT VERROUILLAGE DE SÉCURITÉ	8



### Précautions d'installation

- 1.** Une installation incorrecte entraînera des dommages au pont élévateur ou des blessures corporelles. Le fabricant ne sera pas responsable des dommages causés par une installation ou une utilisation incorrecte de ce produit, que ce soit directement ou indirectement.
- 2.** Le lieu d'installation approprié doit être un sol «plat» et assurer un levage horizontal. En cas de légère inclinaison du sol, il est possible d'utiliser une cale mince appropriée. Toute inclinaison importante affectera la hauteur de levage ou les performances de levage horizontal du produit. Si l'on soupçonne que le sol est incliné, une inspection visuelle peut être effectuée ou, si possible, une nouvelle dalle de béton horizontale peut être fabriquée. En bref, la hauteur de levage horizontale maximale de l'élévateur dans le meilleur état de levage horizontal ne peut être supérieure à celle de l'installation de l'élévateur sur un sol horizontal. Ne vous attendez pas à compenser une forte inclinaison.
- 3.** N'installez pas l'élévateur sur une surface asphaltée. Conformément aux spécifications minimales indiquées dans les exigences générales relatives aux sols, n'installez pas l'élévateur sur une surface quelconque, à l'exception d'une surface en béton. N'installez pas l'ascenseur sur une surface en béton fissurée ou défectueuse. Veuillez inspecter la position de montage avec l'ingénieur en architecture.
- 4.** Ne pas installer l'élévateur au premier étage d'un bâtiment avec un sous-sol sans l'accord écrit de l'ingénieur architecte.
- 5.** Obstacle aérien : La zone de montage de l'élévateur doit être libre de tout obstacle aérien tel que des radiateurs, des supports de bâtiment, des canalisations électriques, etc.
- 6.** Essai de forage du sol : Le personnel chargé de l'installation peut déterminer l'épaisseur de béton de chaque site par un test de forage du sol. Si plusieurs ascenseurs doivent être installés au même endroit, il est préférable d'effectuer un test de forage du sol sur chaque site spécifique.
- 7.** Alimentation : Préparez l'alimentation électrique avant l'installation. Il est recommandé de faire réaliser le câblage électrique par un électricien agréé.

### Procédures d'installation

Choisissez la position de montage de l'élévateur en fonction des exigences énumérées ci-dessous :

- 1.** Le pont ne peut être installé que sur une dalle de béton d'une épaisseur minimale de 500 mm et d'un temps de durcissement minimal de 7 jours.
- 2.** La dalle de béton doit être renforcée par des barres d'armature.
- 3.** La dalle de béton doit être placée horizontalement.



## Schéma de l'installation sur les fondations

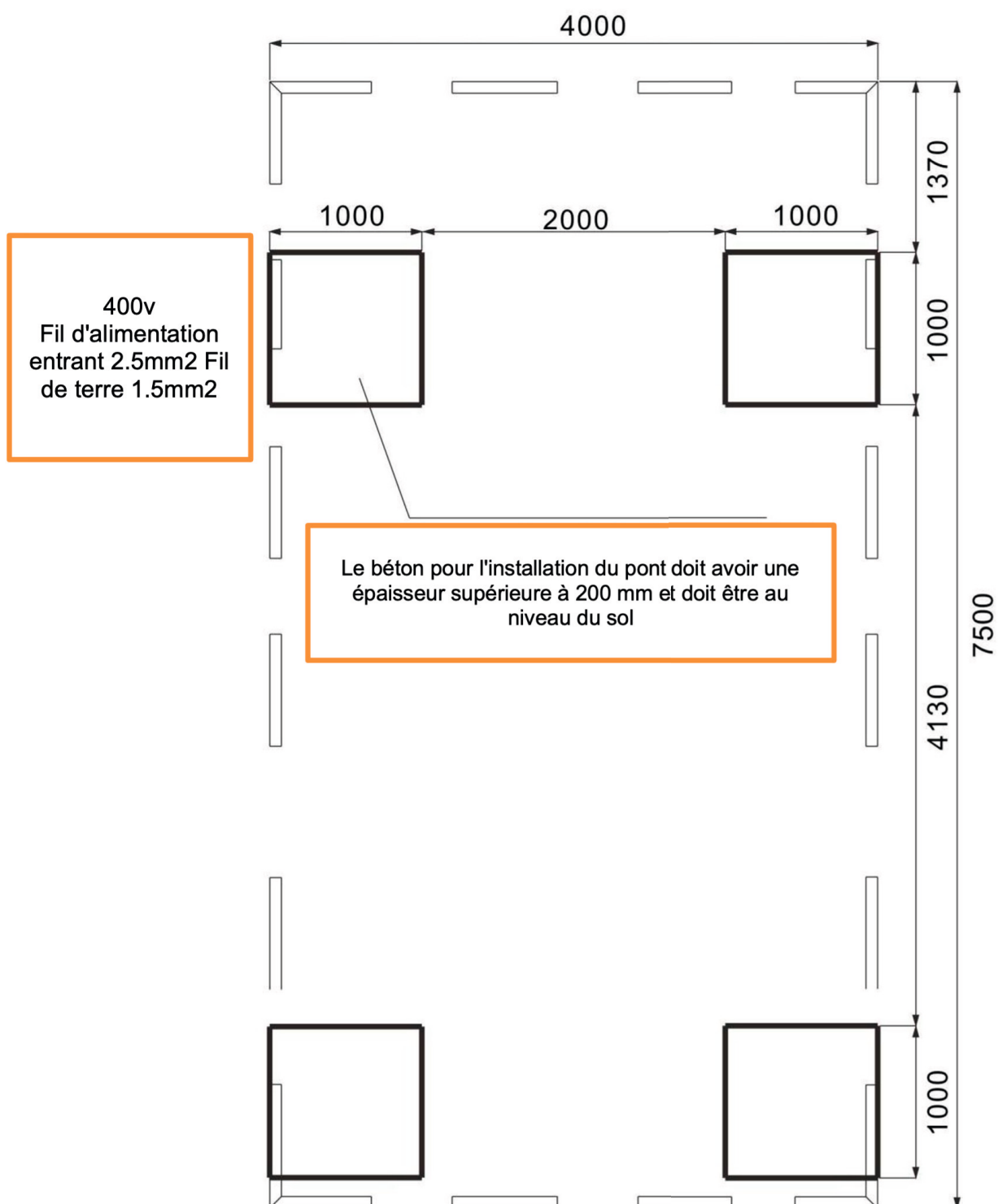

## Note:

Le béton doit être armé d'acier, avoir une épaisseur supérieure à 200 mm et une résistance à la compression qui ne soit pas inférieure à 35 MPa. Il est recommandé que la station de relevage ait une longueur de 7 500 mm.

## Schéma global

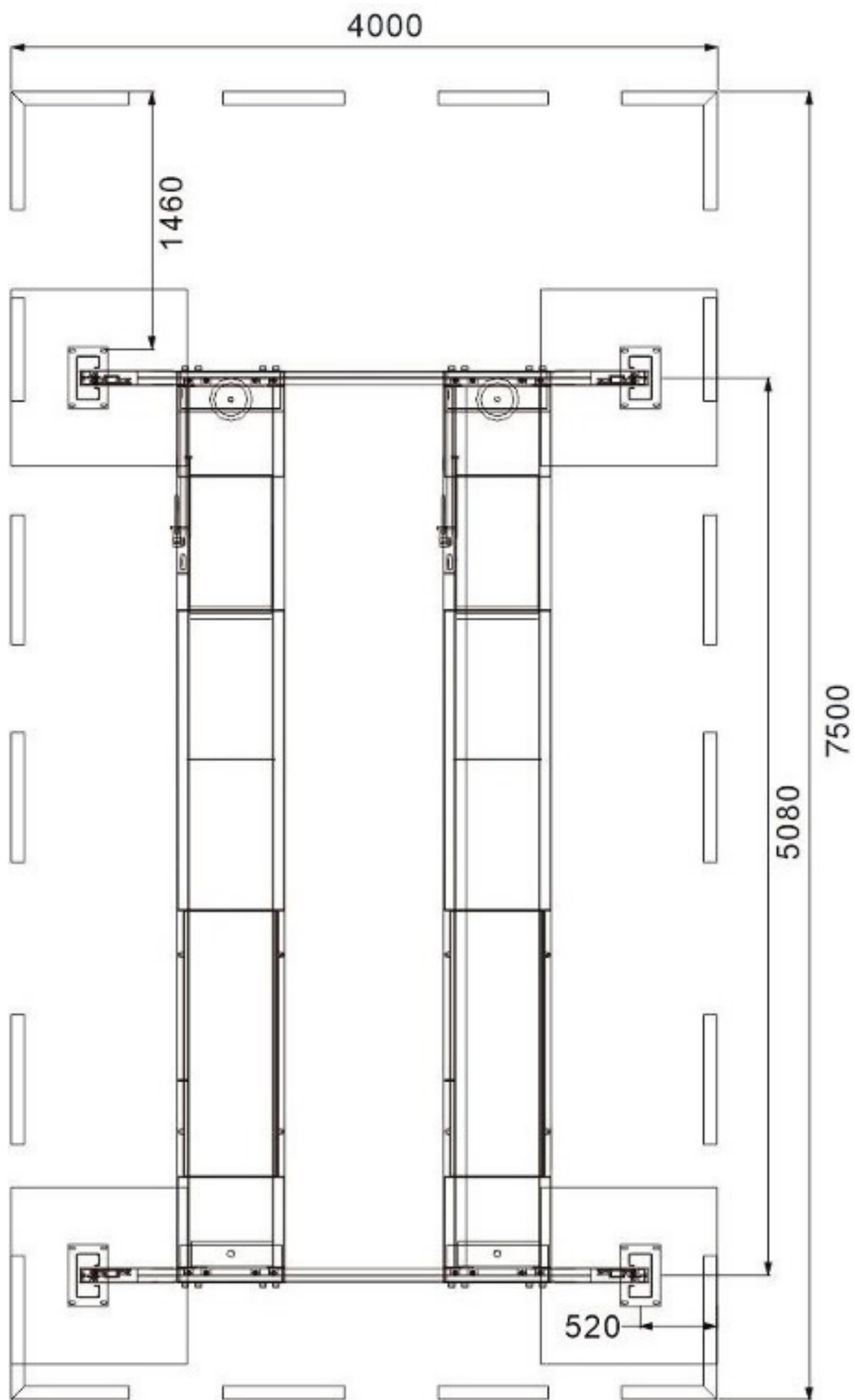

### Installation et principe du câble d'acier

Le pont se compose de colonnes, de chemins de roulement longitudinaux, de traverses transversales, de commandes hydrauliques, de dispositifs électriques, de câbles métalliques, de poulies et autres.

Le schéma d'entraînement de la plate-forme de travail est le suivant. Le cylindre 1 est situé dans le chemin longitudinale principale, l'extrémité avant de la tige du piston est fixée à un arbre à câble 2, et les extrémités gauche et droite de l'arbre à câble sont respectivement utilisées pour fixer les câbles métalliques a, b, c et d. Le câble a est fixé à l'extrémité supérieure du montant A en contournant la poulie à double gorge 3 et la poulie 5 ; le câble b est fixé à l'extrémité supérieure du montant B en contournant la poulie à double gorge 3, la poulie à gorge unique 4 et la poulie 7 ; le câble c est fixé à l'extrémité supérieure du montant C en contournant le moufle 3 à double gorge et la poulie 6 ; le câble d est fixé à l'extrémité supérieure du montant D en contournant le moufle 3 à double gorge, le moufle 4 à simple gorge et la poulie 8.

Pour soulever la plate-forme de travail, appuyez sur le bouton UP pour démarrer le moteur, puis la pompe à huile tourne, l'huile sous pression pénètre dans la chambre avant du cylindre pour permettre le reculer du verin, puis les câbles métalliques a, b, c et d sont tirés à travers l'arbre à câble 2, et enfin la plate-forme de travail s'élève de manière stable à travers le bloc de poulie et la poulie de la poutre transversale.

Pour abaisser la plate-forme de travail, il faut appuyer sur la poignée d'abaissement de la station de pompage pour ouvrir le passage de retour d'huile de la vanne hydraulique, puis l'huile hydraulique du cylindre est renvoyée dans le réservoir d'huile hydraulique sous l'effet de la gravité, et la tige du piston est tirée vers l'extérieur par le câble métallique, et enfin la plate-forme de travail est abaissée de manière stable. La taille de l'ouverture du passage de retour d'huile peut être modifiée par la force de pression de la poignée afin de contrôler la vitesse d'abaissement sur la base de la sécurité et de la stabilité.

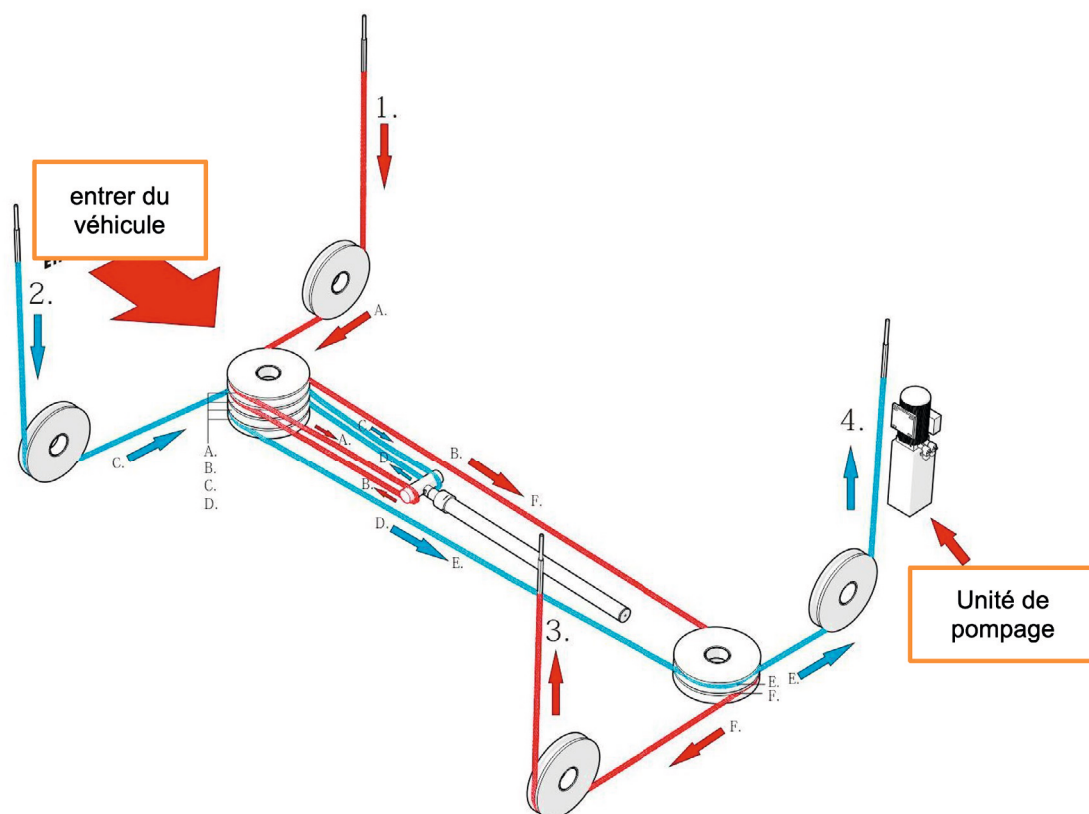

### Installation et principe de la bande de sécurité

La plaque de suspension (crémaillère) 5 est suspendue aux colonnes et comporte une vis à son extrémité supérieure, et peut être réglée vers le haut et vers le bas en ajustant l'écrou ; le crochet 4 est articulé dans la traverse et entre dans le trou de la plaque de suspension sous l'effet de la force de traction du ressort 8. Lorsque la plate-forme de travail s'élève, le crochet s'élève également avec la traverse ; lorsque le crochet s'élève à la hauteur requise, il faut abaisser légèrement la plate-forme de travail pour que le crochet puisse être soutenu dans le trou rectangulaire de la plaque en suspension afin de garantir que la plate-forme de travail est en sécurité à la hauteur requise pendant la réparation. À ce moment, la plaque de suspension supporte le poids de la plate-forme de travail et du véhicule, et le câble métallique n'est pas chargé temporairement pour assurer la sécurité de l'opération.

**a.** Pour abaisser la plate-forme de travail, Appuyer sur le bouton descente (flèche bas), après quoi le véhicule génère automatiquement une phase de montée pour déverrouiller les crémaillères, ainsi le véhicule descend.

**b.** Puis la plate-forme de travail s'abaisse sous l'action de la gravité. Veuillez noter que si la plate-forme de travail est abaissée à une certaine hauteur et que d'autres réparations sont nécessaires, il est toujours nécessaire de soutenir le crochet dans le trou de la plaque de suspension pour garantir la sécurité.

La roue excentrique 2 est articulée sur la traverse, et le rouleau 1 repose sur le câble 3 sous la force de traction du ressort 6. Pendant le fonctionnement, le rouleau monte et descend le long du câble tendu pour maintenir un certain écart entre la roue excentrique et la plaque de suspension. Lorsque le câble se rompt, le rouleau perd son support et la roue excentrique 2 tourne rapidement sous la force de traction du ressort pour bloquer la poutre transversale sur la plaque de suspension, empêchant ainsi efficacement la plate-forme de travail de tomber.

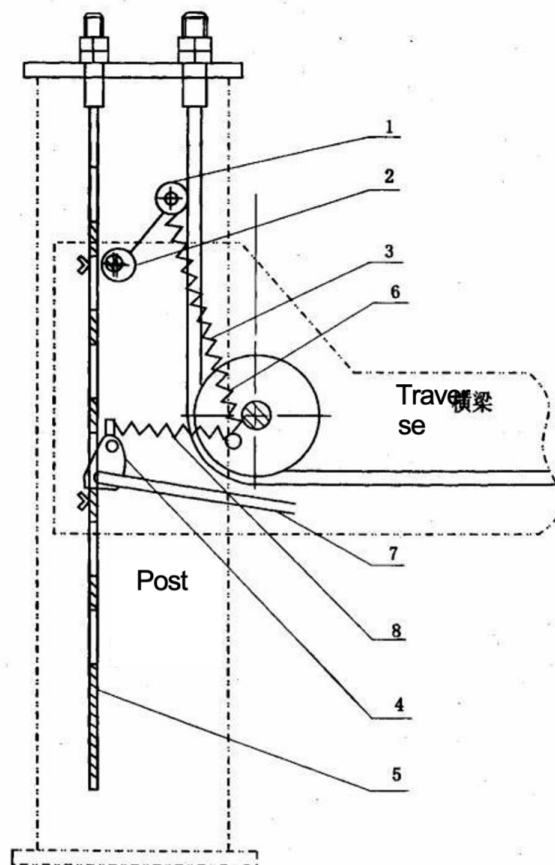

Installation de la traverse



Cales  
x8pcs

9		Boulons hexagonaux	Pcs	16
10		Rondelles plates	Pcs	16
11		Rondelles élastiques	Pcs	16

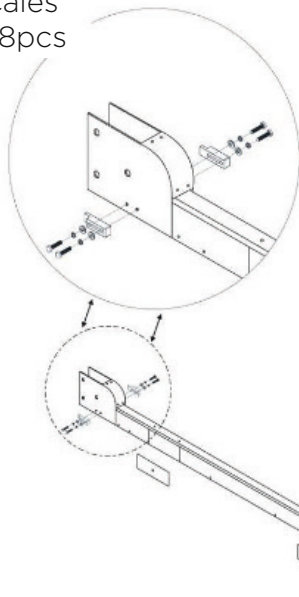

Couvercle de traverse

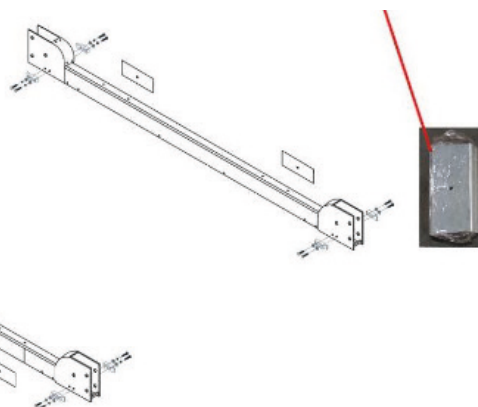

	Douille hexagonale à tête fraisée Vis à tête cylindrique x 1 Rondelles plates M6 x 2 Ecrous autobloquants M6 x 1	Fixe	8	Goupille de verrouillage
--	---	------	---	--------------------------

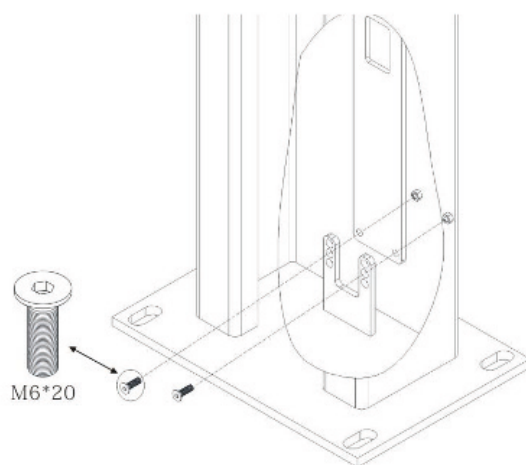

## Installation de la plateforme

2		Vis à tête hexagonale M12x35	Pcs	8
3		Rondelle plate M12	Pcs	8
4		Rondelle de ressort M12	Pcs	8

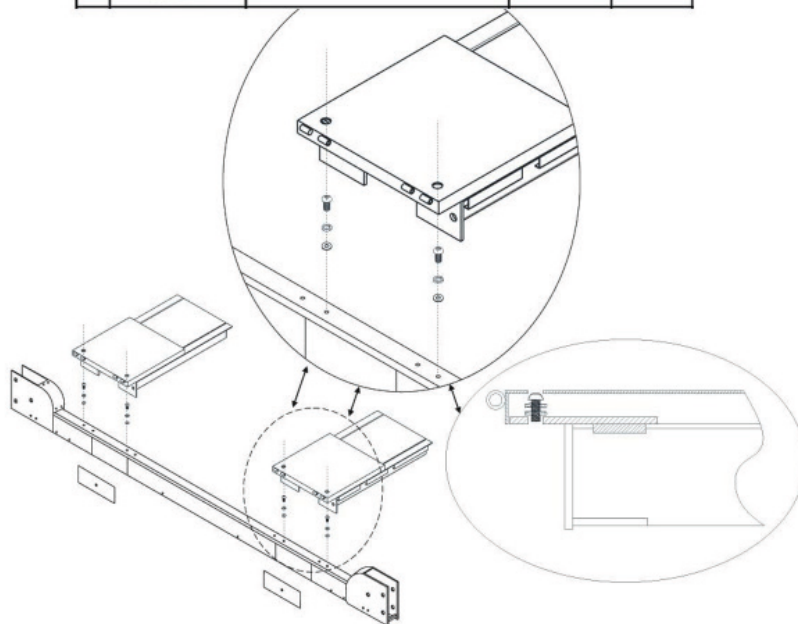

## Installation d'une station de pompage

12		Boulons hexagonaux M8x20	Pcs	4
13		Rondelles plates M8	Pcs	4
14		Rondelles élastiques M8	Pcs	4
15		Ecrous M8	Pcs	4
16		Vis cruciformes M6x10	Pcs	2

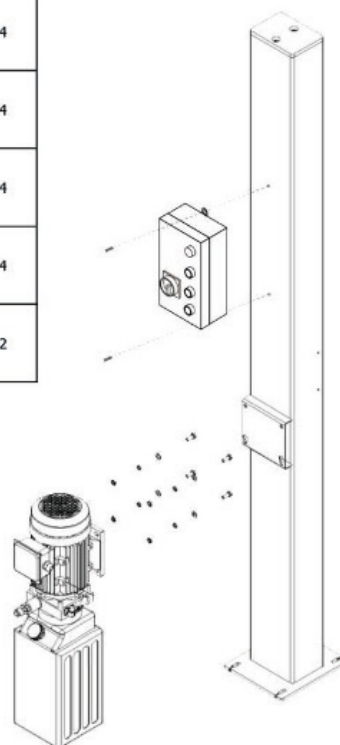

## Installation du tuyau d'air du verouillage de sécurité

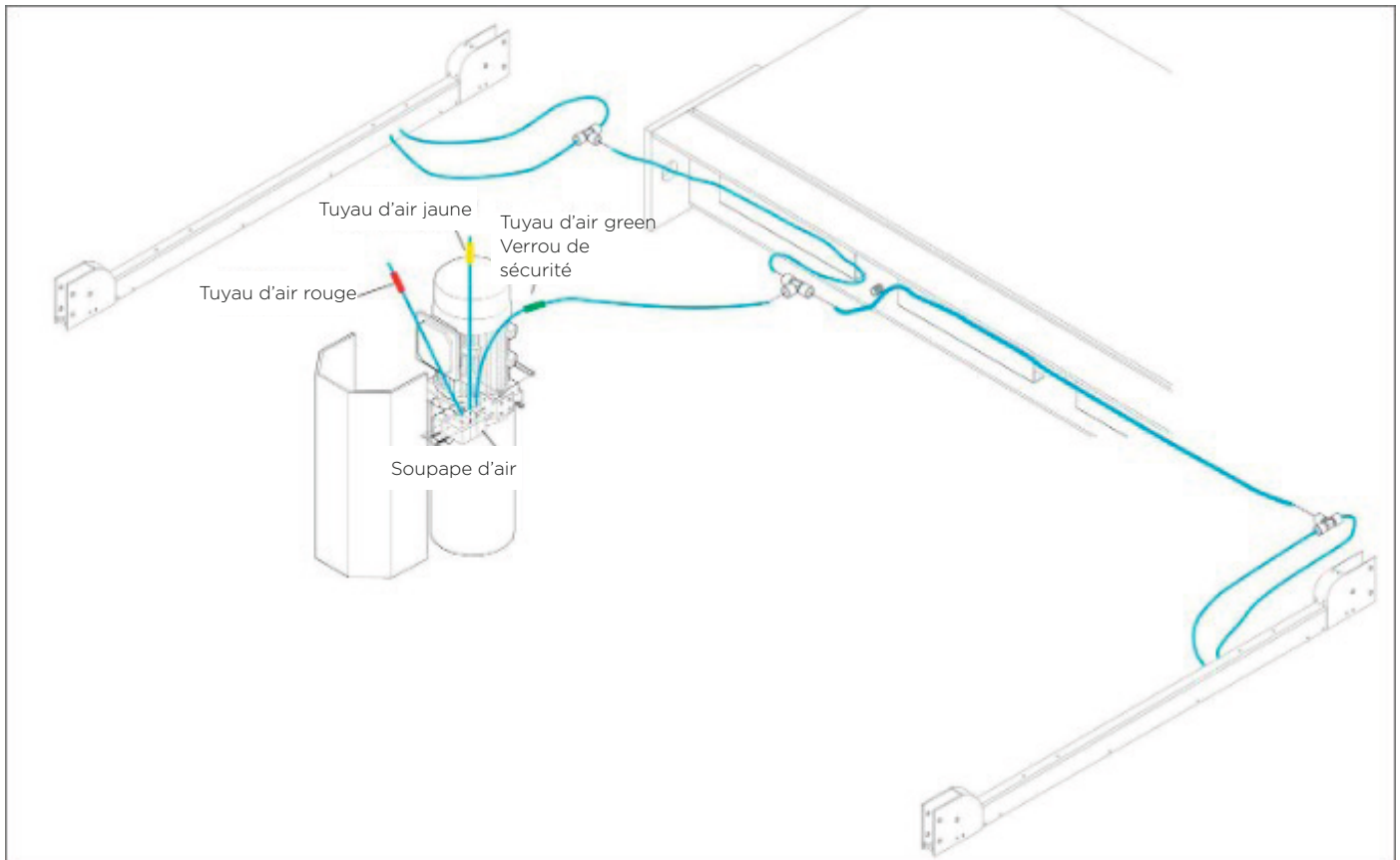

## Installation du tuyau d'air

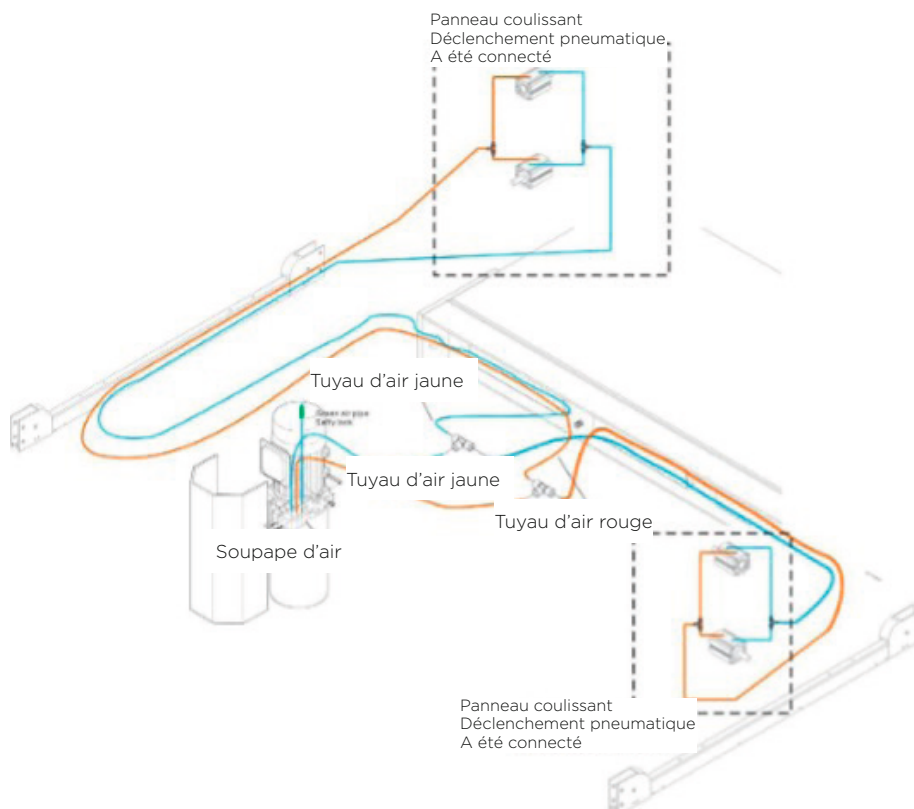

Installation du tuyau d'huile

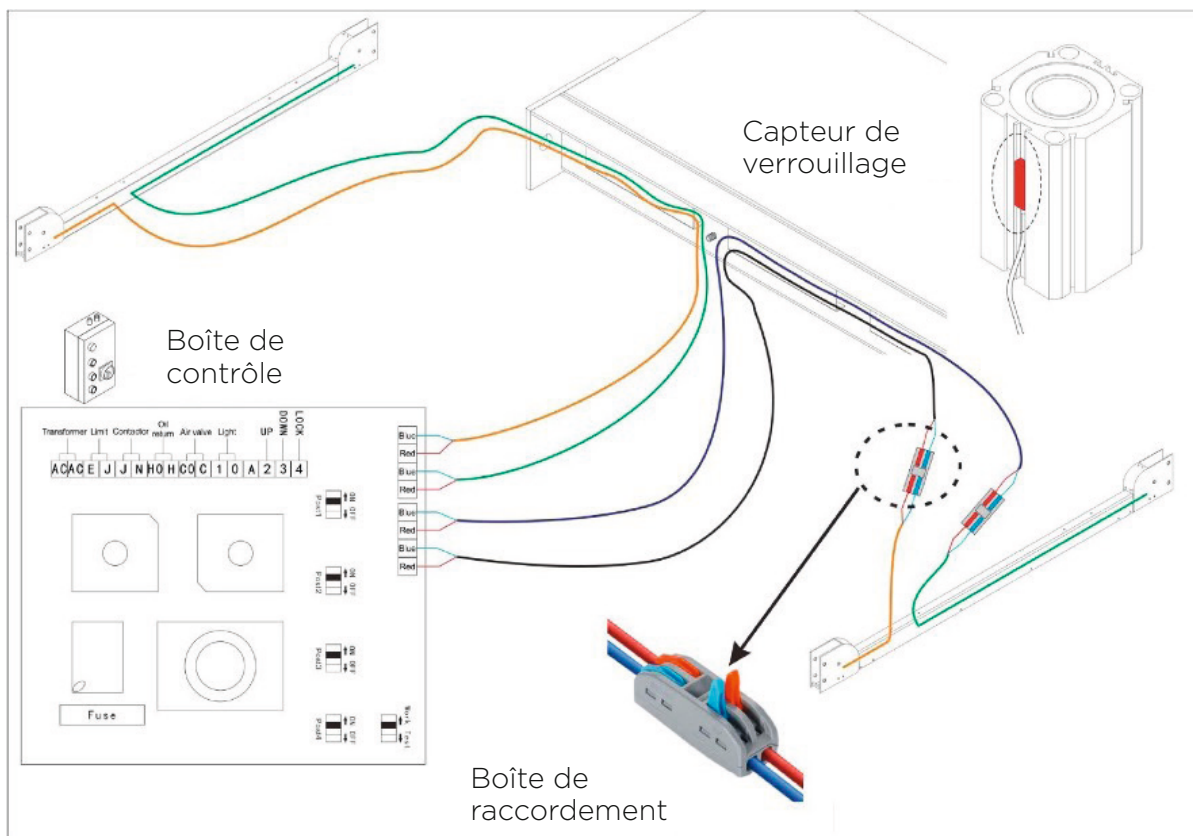

Installation du tuyau d'huile

1		Set	1	Pompe (de rechange)
---	--	-----	---	---------------------

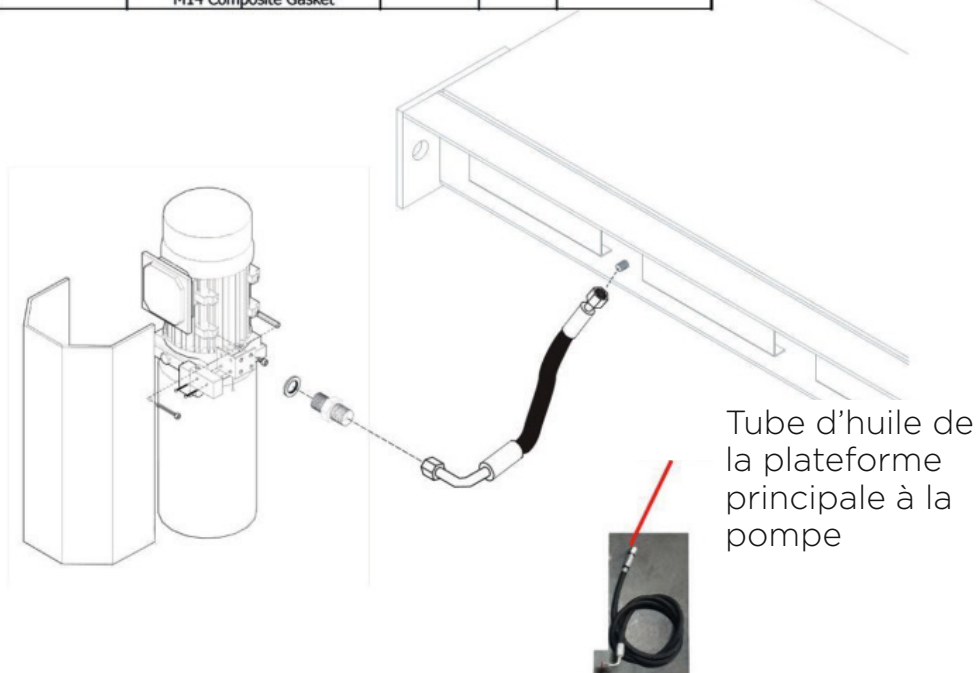



## Installation des fils électriques

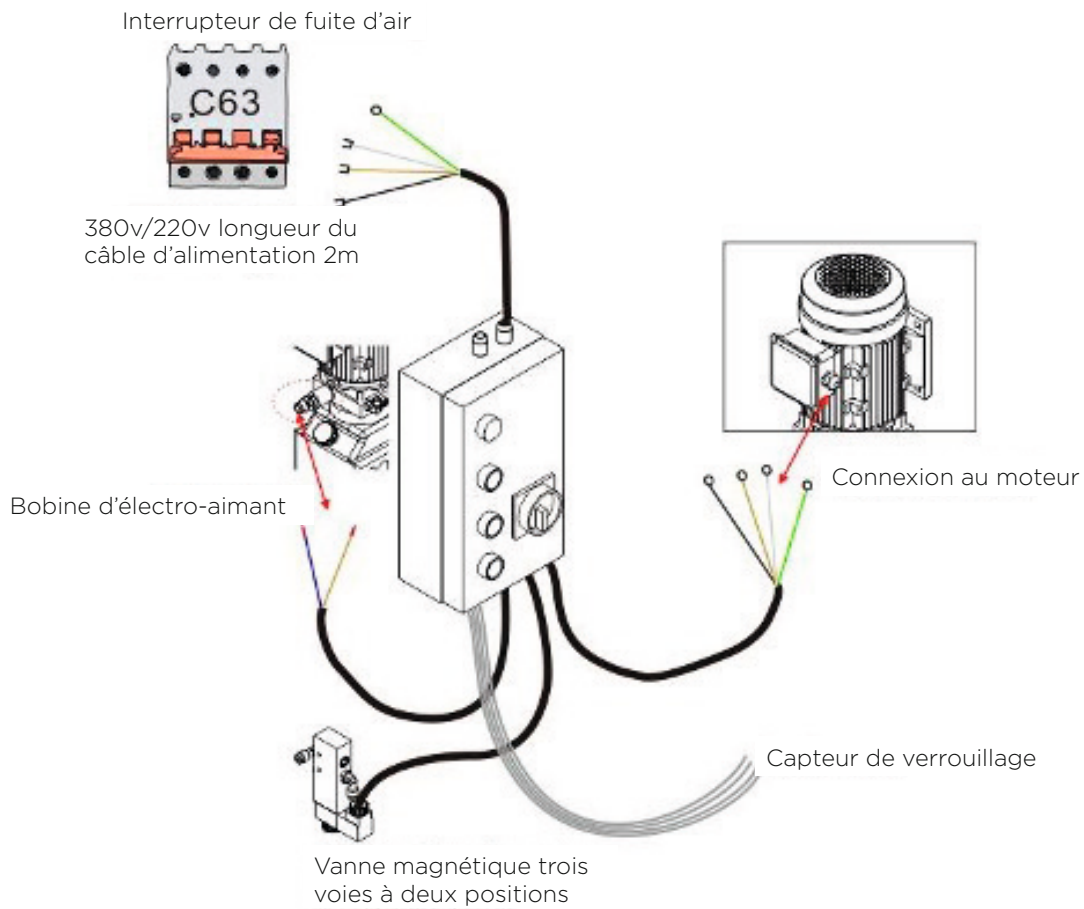

## Schéma du circuit hydraulique

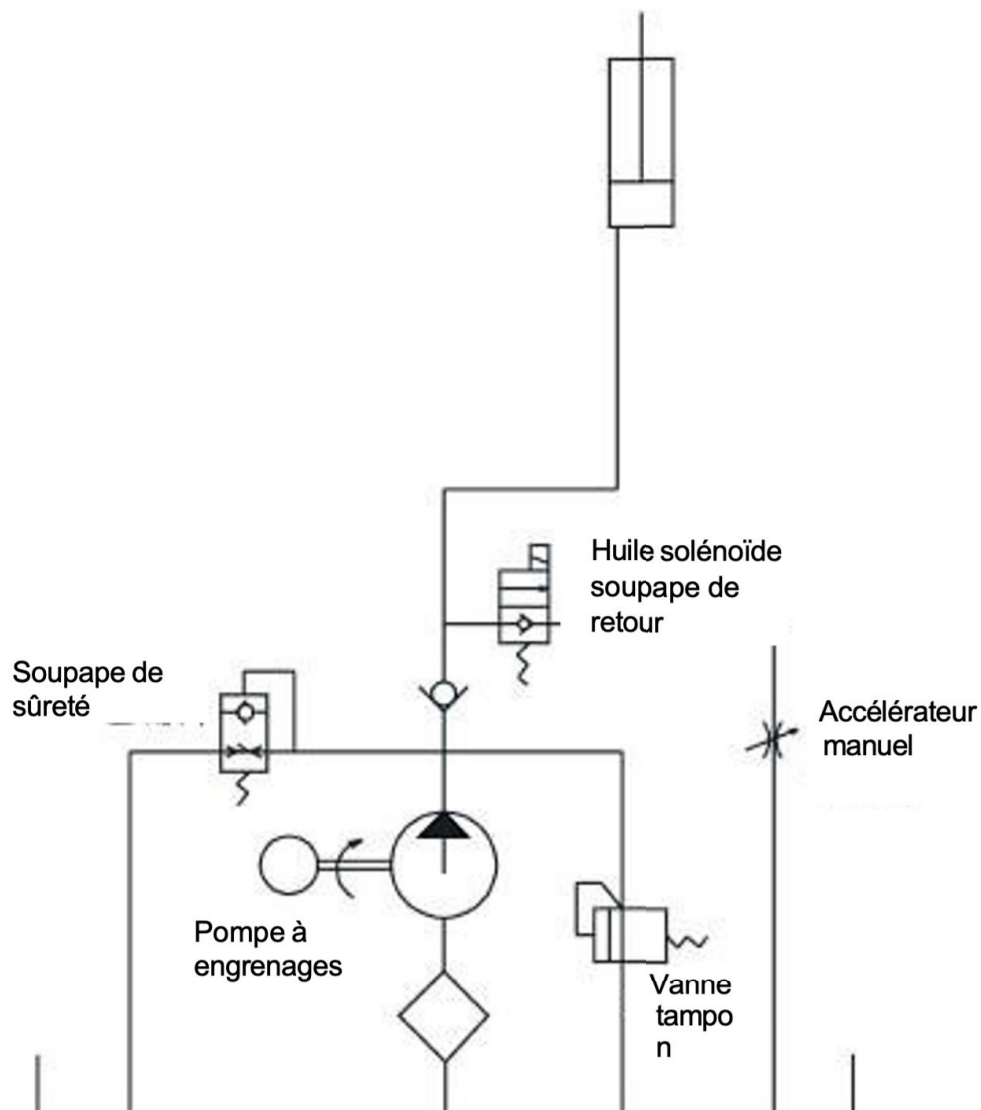

Soupape de retour d'huile manuelle : contrôle du circuit d'huile pour l'abaissement  
 Soupape d'étranglement manuelle : réglage de la vitesse d'abaissement

Soupape de décharge : contrôle de la pression maximale

Pompe à engrenages : fourniture de la pression d'huile

Vanne tampon : réduction de la charge du moteur au moment de son démarrage

## Schéma de l'installation électrique

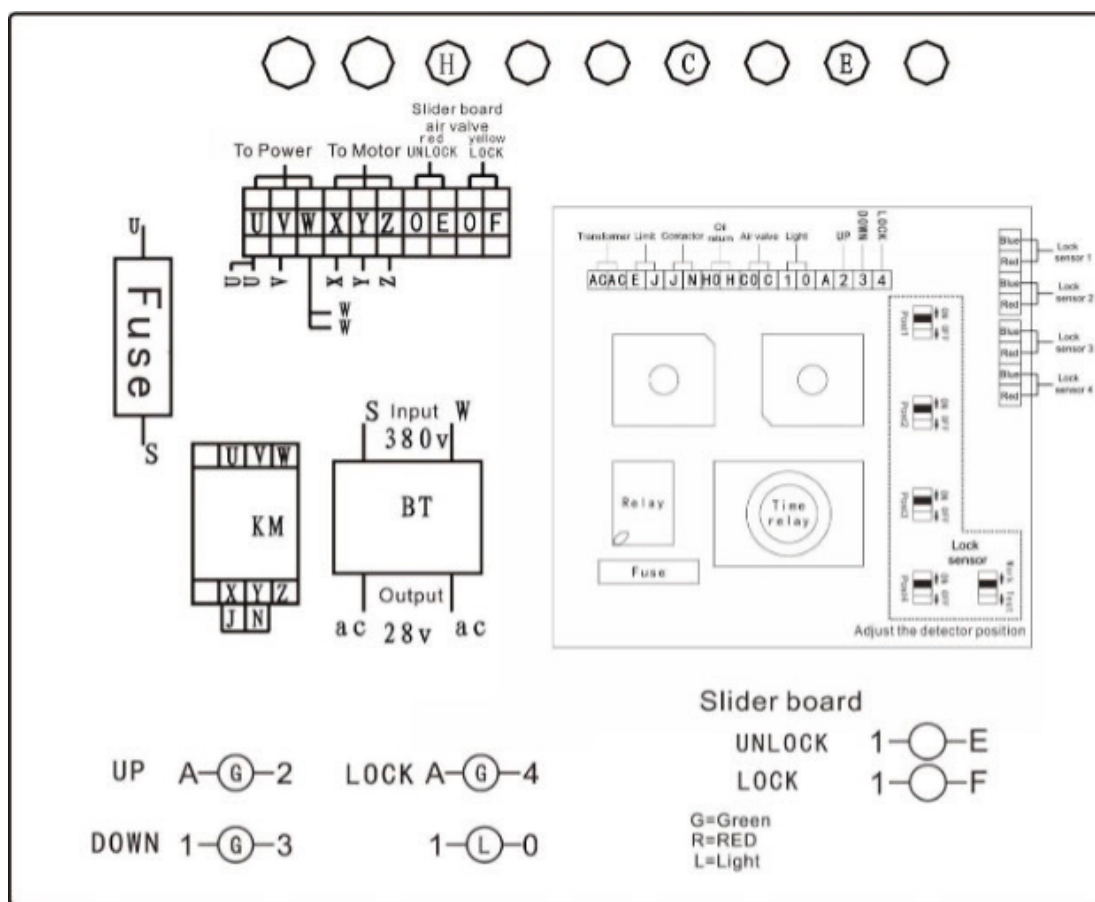

Comment ajuster la position du détecteur en cas de dysfonctionnement du détecteur de protection ?

Ce produit est équipé en standard d'un dispositif de détection de sécurité. Si l'un des piliers de l'élévateur à quatre colonnes ne peut pas ouvrir la sécurité, l'élévateur s'arrêtera de descendre.

Lorsque le bouton de descente ne peut être enfoncé, il est possible que la position du dispositif de détection de sécurité soit mal réglée et qu'il faille procéder aux ajustements suivants :

1. Vérifier que la pression d'alimentation en air est normale.
2. Désactivez les quatre interrupteurs de détection et vérifiez s'ils peuvent descendre.

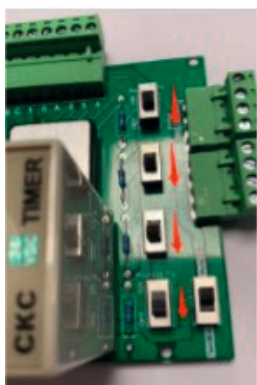

3. Si l'étape 2 ne peut pas être abaissée, mettre progressivement les quatre interrupteurs sur ON
4. S'il n'est pas possible d'appuyer sur le bouton d'abaissement, le commutateur de détection de colonne correspondant à ce commutateur doit être ajusté.
5. Mettez l'interrupteur en position «TEST».

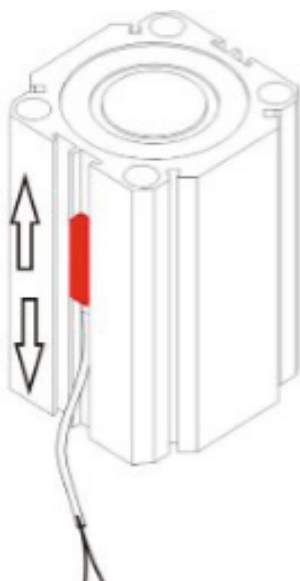

6. Desserrer la vis de l'interrupteur de détection sur le cylindre correspondant de la colonne.

7. Continuez à appuyer sur le bouton bas tout en déplaçant la position de l'interrupteur de détection du cylindre jusqu'à ce que l'interrupteur de détection s'allume ; la position de l'interrupteur de détection a alors été réglée. Serrez les vis de l'interrupteur de détection.



8. Il en va de même pour les autres.

9. Activez tous les interrupteurs de détection et réglez le mode sur «Travail»

10. Ajustement effectué.

Tension	Puissance	Courant de départ	Courant d'exploitation	Taille du fil	Commutateur d'air	Applicable à
380V	3KW	21A-35A	8.5A	≥ 2,5 mm <sup>2</sup>	C63	ciseaux
220V	3KW	60A	21A-25A	≥ 4 mm <sup>2</sup>	C63	ciseaux
380V	2.2KW	18A-30A	7.5A	≥ 2,5 mm <sup>2</sup>	C63	Deux ponts, le portique, quatre colonnes
220V	2.2KW	60A	20A-22A	≥ 4 mm <sup>2</sup>	C63	Deux ponts, le portique, quatre colonnes

Note : Veuillez utiliser des fils d'alimentation d'une taille minimale de 2,5 mm<sup>2</sup> pour connecter l'interface d'alimentation U, V et W à l'interface du moteur X, Y et Z.

Note : Connecter le fil d'essai du dispositif de sécurité selon la couleur du câble : rouge et bleu.

Interrupteur de fin de course : retirer d'abord le fil J&E et le connecter à la vanne d'air J&E : CO&O  
Vanne magnétique de retour d'huile : HO&O



Raccordement du  
câble  
d'alimentation



Raccordement du fil  
du moteur



Instructions pour le  
raccordement du moteur  
(qui a été laissé à  
l'extérieur de l'armoire de  
commande) : les fils sous  
tension sont rouge, bleu et  
vert, le fil de terre est jaune  
et placé à l'endroit indiqué  
par la flèche.

## Installation du circuit pneumatique

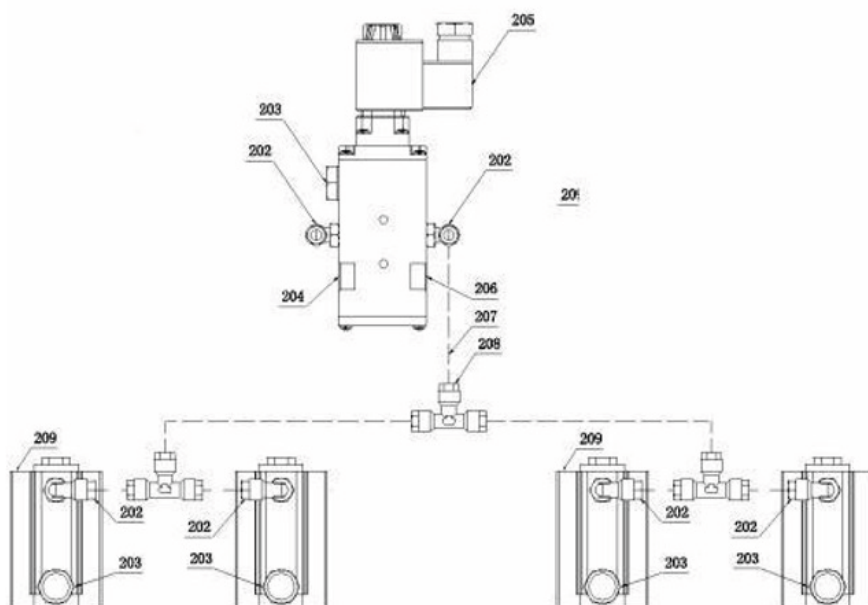

S/N	Objet	Quantité
203	Silencieux	3
204	Bouchon 1/8	1
205	Électrovanne	1
206	Fiche 1/4	1
207	Tuyau d'air PU0604	1
208	Joint en T APE6	1
209	Petit cylindre	4
211	Tuyau d'air PU0806	



## INSTRUCTIONS DE FONCTIONNEMENT

### Précautions pour la réparation automobile

1. La position du centre de gravité et la bande de roulement diffèrent d'un véhicule à l'autre. Connaître à l'avance la position du centre de gravité, la bande de roulement et l'empattement du véhicule, et maintenir autant que possible le centre de gravité du véhicule au centre du pont lors de l'entrée. Maintenez les roues avant au centre de la plaque d'indexation pendant l'opération (la plaque d'indexation peut être déplacée vers l'avant et vers l'arrière).
2. Lisez attentivement les panneaux d'avertissement.
3. Comme toutes les valves hydrauliques ont été bien réglées avant la livraison, l'utilisateur ne doit pas les régler sans autorisation, sous peine d'être responsable de toutes les conséquences.
4. Certains paramètres du manuel peuvent être modifiés en fonction des exigences de la production.

### Préparatifs avant l'opération

1. Appliquez un peu de graisse sur les parties rotatives des traverses avant et arrière et sur les parties mobiles du mécanisme de levage secondaire.
2. Vérifier que l'alimentation du moteur est correctement installée.
3. Allumez la source d'alimentation d'air et vérifiez que la pression d'air est normale (6-8 bars).
4. Vérifier que tous les boulons de raccordement sont bien serrés. 16x150mm
5. Vérifiez que le réservoir hydraulique de 10 litres de la centrale hydraulique est rempli d'huile hydraulique HV46

### Pendant le fonctionnement

1. Appuyez sur le bouton levée pour soulever la plate-forme.
2. Appuyez sur le bouton LOCK pour verrouiller la plate-forme.
3. Appuyez sur le bouton descente après quoi la plate-forme s'élèvera d'abord un peu, puis sera déverrouillée pneumatiquement, et enfin descendra.

### Levage de véhicules

1. Enlever les débris autour du pont élévateur.
2. Abaissez la plate-forme dans sa position la plus basse.
3. Conduisez jusqu'à une position appropriée au milieu du pont.
4. Appuyez sur l'interrupteur de démarrage pour soulever lentement le véhicule et assurer l'équilibre de la charge, puis soulevez la plate-forme à la hauteur requise.
5. Relâchez le bouton levée
6. Appuyez sur le bouton LOCK, après quoi le pont sera verrouillé sur ces crémaillères, dans cette configuration le travail sur véhicule se fera en toute sécurité.

### Remarque :

1. Bloquer les roues avec des cales lors du levage du véhicule.
2. Avant de soulever le véhicule, vérifiez que tous les joints et extrémités des tuyaux ne présentent pas de fuite d'huile. N'utilisez pas le pont élévateur en cas de fuite. Retirez le joint qui fuit et scellez la connexion. Installez un nouveau joint et vérifiez qu'il n'y a pas de fuite d'huile.
3. Assurez-vous que le verrouillage de sécurité fonctionne après que le véhicule a été soulevé.
4. Le verrouillage de sécurité ne se réinitialise pas automatiquement après avoir fonctionné.

### Abaissement du véhicule

1. Enlevez tous les obstacles sous et autour du pont.
2. Appuyez sur le bouton descente après quoi le pont s'élèvera d'abord un peu, puis sera déverrouillée pneumatiquement, et enfin descendra.
3. Appuyez sur le bouton LOCK, après quoi l'ascenseur sera verrouillé par la serrure mécanique.

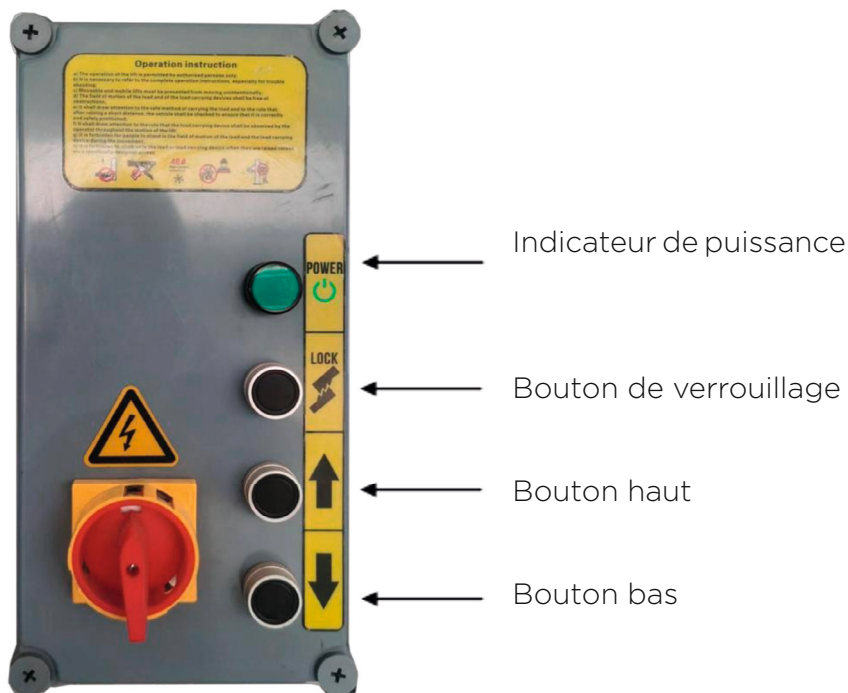

### RÈGLES DE SÉCURITÉ DU SYSTÈME ÉLECTRIQUE

1. Seul le personnel formé et possédant des connaissances professionnelles est autorisé à effectuer des réparations et des dépannages électriques.
2. Ne pas modifier ou omettre le dispositif de verrouillage de protection.
3. Lisez attentivement et faites attention aux panneaux d'avertissement avant de commencer.
4. Coupez le courant et verrouillez l'interrupteur principal avant de procéder au dépannage.
5. Veillez à éviter les chocs électriques lorsque vous travaillez dans des endroits humides.
6. Tout le personnel doit rester à l'écart avant que l'appareil ne soit mis sous tension. N'ouvrez pas le boîtier électrique, sauf s'il est nécessaire d'inspecter l'équipement électrique.
7. Ne pas modifier le circuit sans l'autorisation du fabricant.
8. Vérifiez que la nouvelle pièce électrique répond aux spécifications appropriées (y compris le code couleur du fil) avant de la remplacer.
9. Ne portez pas de lunettes en métal, de colliers, etc. lorsque vous utilisez un équipement électrique. En outre, ne portez pas de bagues, de montres et de bracelets

## DÉTAILS DES PIÈCES D'ÉQUIPEMENT

### Vue éclatée de la traverse avant

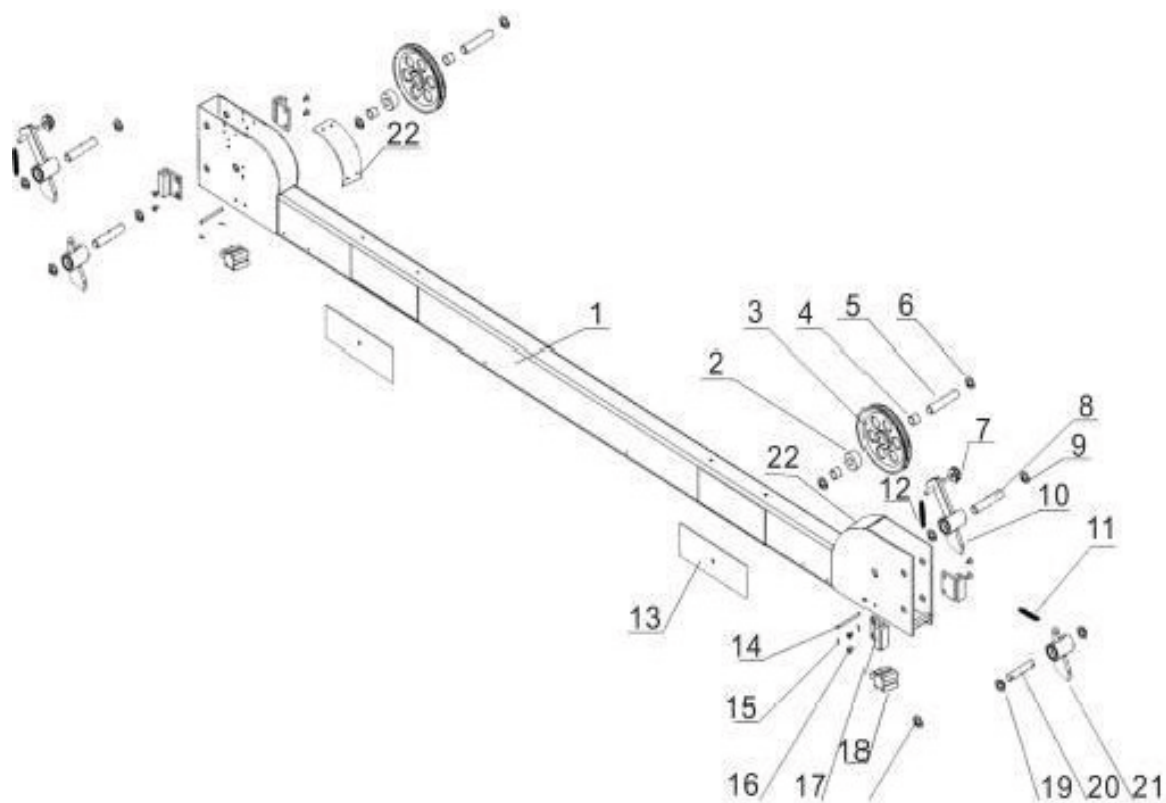

Num	Nom
1	Traverse
2	Palier de poulie à câble
3	Poulie à câble
4	Douille d'écartement
5	Arbre de la roue de guidage
6	Circlip de l'arbre de la roue de guidage
7	Roue guide-câble
8	Mâchoire de sécurité
9	Circlip
10	Mâchoire de sécurité en cas de rupture de câble
11	Ressort 1

12	Ressort 2
13	Panneau de garniture de traverse
14	Vis de blocage du câble d'acier
15	Vis de fixation du ressort
16	Vis de fixation du bloc coulissant
17	Bloc coulissant
18	Vérin avec dispositif de sécurité ouvert
19	Circlip du crochet de sécurité
20	Arbre de mâchoire de sécurité
21	Mâchoire de sécurité
22	Plaque de recouvrement en plastique



## Vue éclatée des composants colonnes

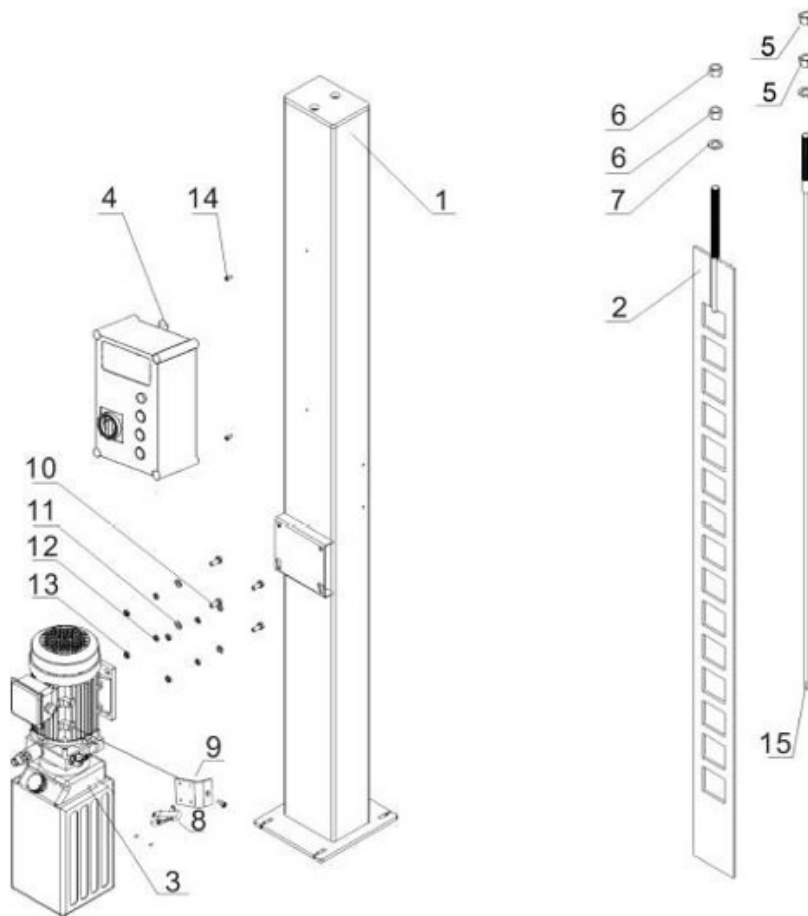

Num	Nom
1	Colonne
2	Crémaillère de sécurité suspendu
3	Unité de pompage
4	Armoire de commande
5	Écrou de réglage
6	Écrou de réglage
7	Joint d'étanchéité
8	Soupape pneumatique
9	Siège de soupape pneumatique
10	Vis de fixation de la station de pompage
11	Rondelle de la vis de montage de la station de pompage
12	Vis de montage de la station de pompage rondelle écrou
13	Vis de montage de la station de pompage Rondelle élastique
14	Vis de montage de l'armoire de commande
15	Câble métallique

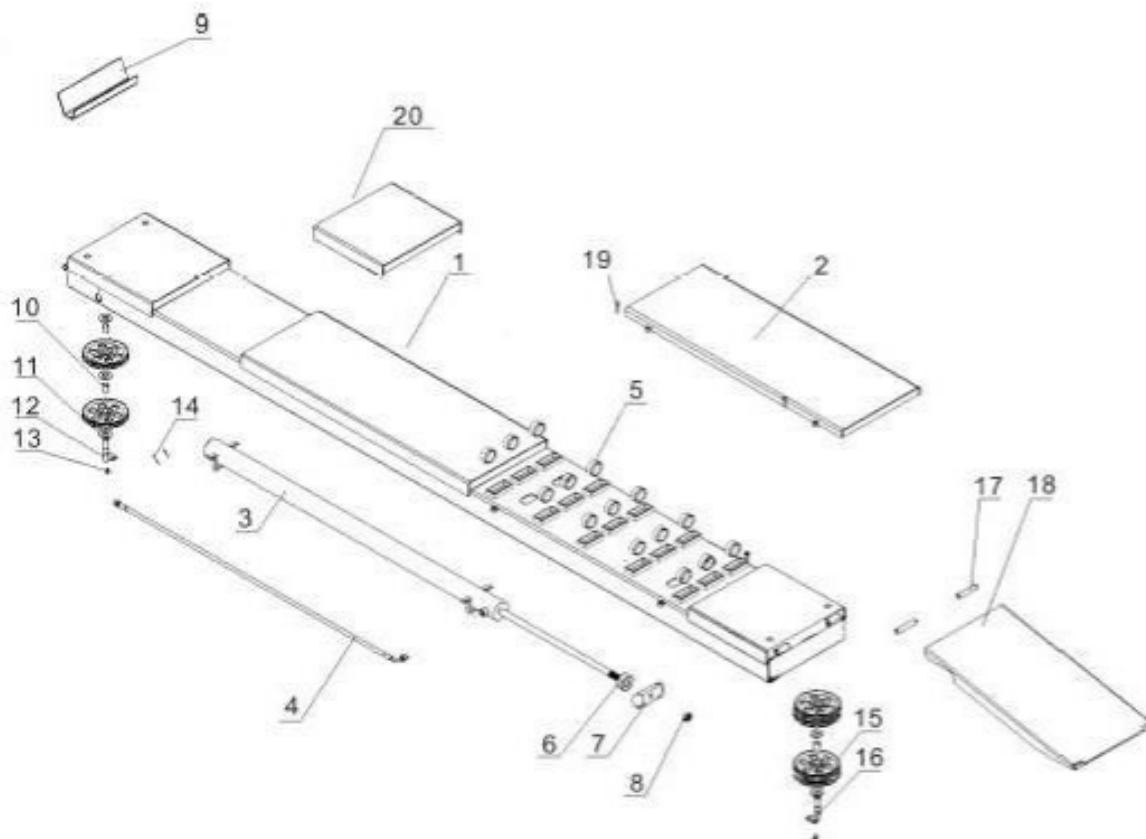

Num	Nom
1	Plaque de pont / Chemin de roulement
2	Plaque oscillante
3	Vérin
4	Flexible d'huile intérieur
5	Roue à plateau coulissant latéral
6	Écrou
7	Support de câble d'acier
8	Goupille de montage du câble d'acier
9	Plaque d'arrêt
10	Palier de poulie à câble

11	Câble d'acier à gorge unique poulie
12	Arbre de poulie à câble métallique à gorge unique
13	Vis de réglage de l'arbre de la poulie à câble métallique
14	Vis de blocage du câble d'acier
15	Câble d'acier à double gorge poulie
16	Arbre de poulie à câble
17	Arbre de rampe
18	Rampe
19	Goupille de la plaque coulissante latérale
20	Couvercle du logement du plateau tournant

**DÉFAUTS COURANTS ET SOLUTIONS**

Symptôme de l'erreur	Causes de l'erreur	Méthodes de dépannage
Le moteur ne fonctionne pas	Le noyau fusible est brûlé	Remplacer le noyau fusible
	La tension du moteur est incorrecte	Fournir une tension correcte au moteur
	Le moteur est grillé	Remplacer le moteur
Le moteur fonctionne mais ne parvient pas à lever l'élévateur	Le moteur tourne en sens inverse.	Changer le moteur en changeant le fil du moteur
	La pompe est endommagée ou présente des fuites à l'intérieur	Inspecter le circuit hydraulique
	Le niveau d'huile est bas	Ajouter de l'huile au réservoir hydraulique
Le moteur fonctionne mais ne peut lever que l'élévateur non chargé	La tension de fonctionnement du moteur est faible	Fournir une tension correcte au moteur
	La pompe à engrenages peut être endommagée	Contrôler la pression de la pompe
	La pression de la soupape de décharge est insuffisamment réglée	Régler la pression de la soupape de sûreté
	Le pont est surchargé	Vérifier le poids du véhicule
La vitesse de descente du pont est lente	Des corps étrangers sont présents dans l'électrovanne d'abaissement.	Nettoyer l'électrovanne d'abaissement
	L'ouverture du papillon d'abaissement est trop faible	Tourner le papillon des gaz dans le sens inverse des aiguilles d'une montre jusqu'à la position appropriée.
La vitesse de levage du pont est lente ou l'huile déborde.	L'huile contient de l'air	L'huile ne doit pas être mélangée à l'air



## RÉPARATION ET ENTRETIEN

### Entretien quotidien

1. Essuyez fréquemment l'appareil pour le maintenir propre. Pour des raisons de sécurité, coupez toujours l'alimentation avant d'essuyer l'appareil.
2. Balayez fréquemment l'environnement de travail de la machine, car trop de poussière dans l'environnement de travail accélère l'usure des pièces et raccourcit leur durée de vie.
3. Avant de travailler, vérifiez soigneusement que tous les mécanismes de sécurité de la machine fonctionnent de manière souple et fiable. En cas d'anomalie, réglez, réparez ou remplacez immédiatement les pièces concernées.
4. Vérifier que l'espace de travail est sec et propre.
5. Vérifier que la valve de régulation de la pression d'air ne présente pas de fuite d'air et que l'huile de lubrification est suffisante.

### Maintenance mensuelle

1. Vérifier si les vis d'ancrage sont desserrées et les resserrer le cas échéant.
2. Inspecter toutes les conduites hydrauliques pour vérifier l'absence d'usure et de fuite d'huile ; remplacer immédiatement le joint conformément aux spécifications d'origine en cas de fuite due à l'usure du joint.
3. Vérifier que la glissière du bloc coulissant est bien lubrifiée avec de la graisse haute qualité.
4. Appliquer tous les mois de la graisse de haute qualité sur chaque point de lubrification.

### Entretien tous les 6 mois

1. Inspecter toutes les pièces mobiles pour vérifier qu'elles ne présentent pas d'usure, d'interférences ou de dommages.
2. Inspectez la lubrification de tous les rouleaux. Appliquer une quantité appropriée d'huile lubrifiante sur l'arbre de la roue si la poulie est entraînée pendant le levage.
3. Après les 6 premiers mois, nettoyer le système hydraulique et changer l'huile hydraulique.

### Entretien tous les 3 ans ou après 5 000 utilisations

1. Remplacer la douille composée à chaque point d'articulation.
2. Remplacer la bague d'étanchéité à chaque joint de tuyau d'huile.
3. Remettre en place le bloc coulissant.

## STOCKAGE ET ÉLIMINATION

### Stockage Avant de stocker l'appareil pendant une longue période :

1. Coupez le courant.
2. Lubrifier toutes les pièces qui le nécessitent, c'est-à-dire la surface de contact mobile du bloc coulissant, etc.
3. Vider tous les réservoirs d'huile/de liquide.

### Élimination

À la fin de la durée de vie de l'équipement, coupez l'alimentation électrique et éliminez l'équipement de manière appropriée, conformément aux réglementations locales en vigueur. Éliminez l'huile et la graisse utilisées pour l'installation de l'élevateur à 4 colonnes.

**Huile mécanique HV32 (pour l'hiver)**

Objet	Indice de qualité
Viscosité à 40°C	28.8-35
Point d'écoulement (°C) ≤	-15
Point d'éclair (°C) ≥	175

**Huile mécanique HV46 (pour l'été)**

Objet	Indice de qualité
Viscosité à 40°C	41.4-50.6
Point d'écoulement (°C) ≤	-9
Point d'éclair (°C) ≥	185

**OVERVIEW****Specifications:**

Pneumatic unlocking, safe and reliable; wire rope fracture protection, avoiding wire rope fracture risks; ultra long body, with the effective platform length of 5160 mm

High-strength material; overloaded performance, 1.5 times of static performance and 1.15 times of dynamic performance specified in CE European standard

Standard secondary lifting trolley

**Technical parameters:**

Drive mode	Direct-acting hydraulic cylinder	
Rated lifting capacity	5000KG	
Hydraulic motor	Aluminum alloy 3 KW	
Unlocking method	Pneumatic release	
Minimum lifting height	220mm	
Maximum lifting height	1850mm	
Total platform length	5160mm	
Internal width between columns	2830mm	
Overall width	3185mm	
Hydraulic oil type	HV46# anti-wear hydraulic oil	
Air supply pressure	6-8 bar	
Noise	<75db	
Motor parameters	PE 4101T	1PH motor, 220VAC, 3KW, with aluminum alloy housing
		3PH motor, 380VAC, 3KW, with aluminum alloy housing

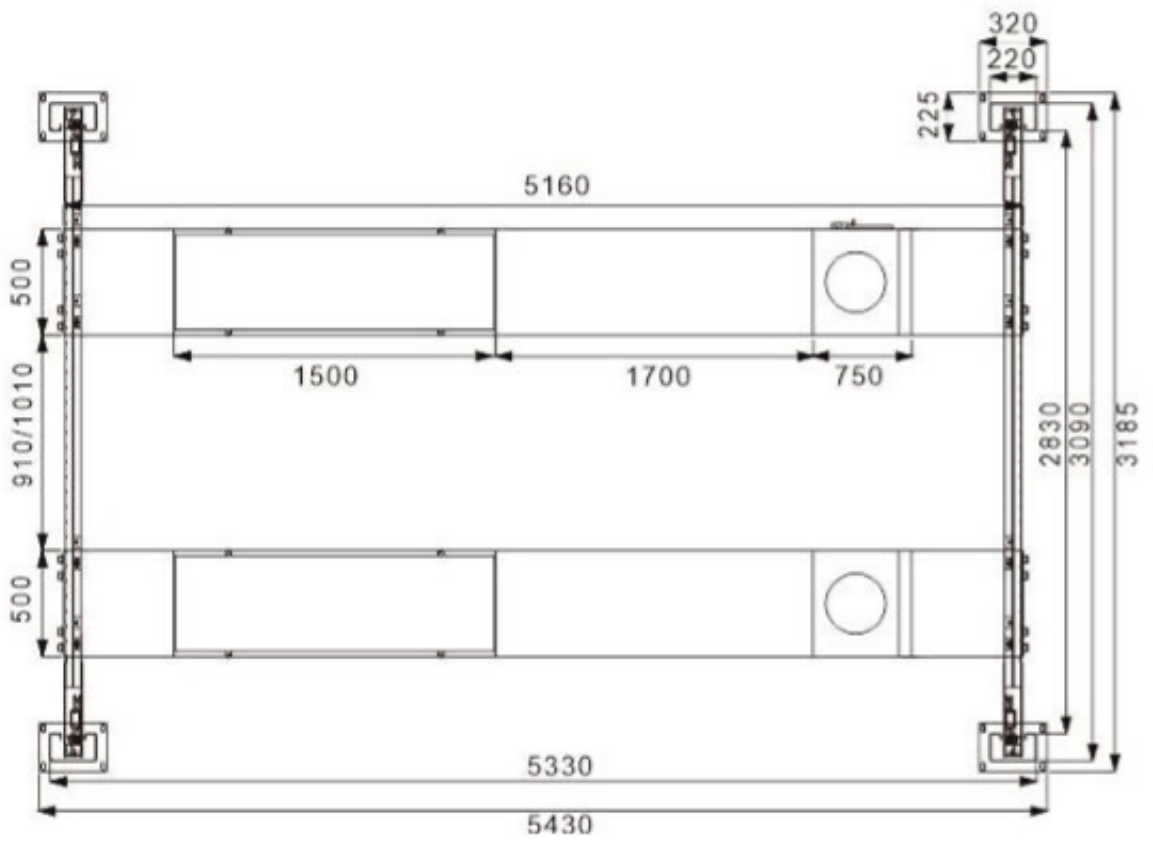
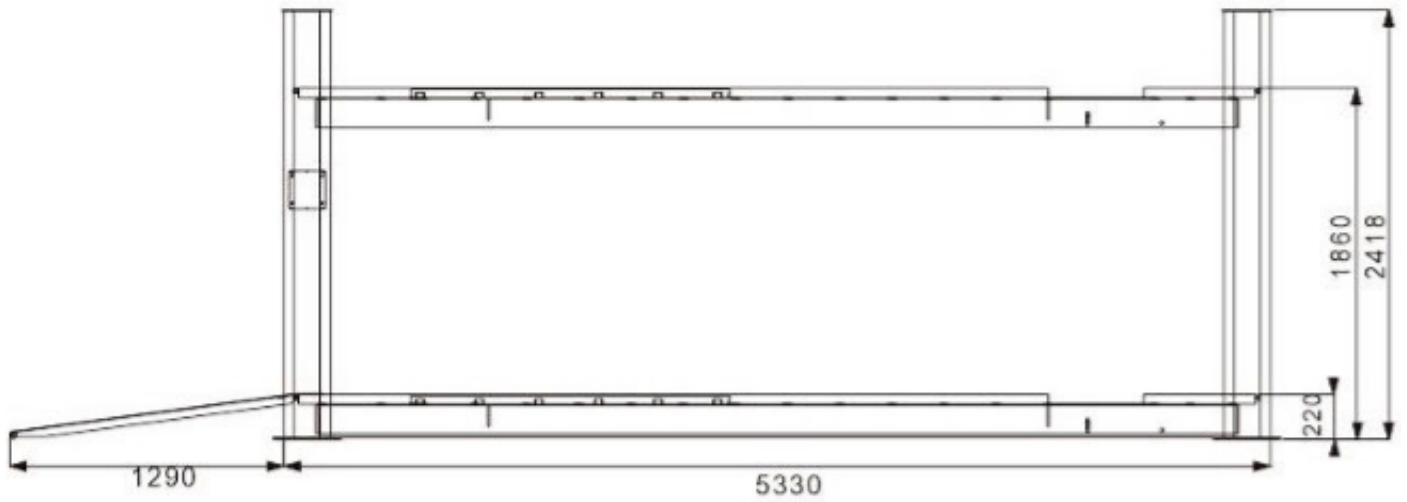

**Lifting mechanism:**

The hydraulic cylinder (traction type) is installed inside the left-hand axle. When hydraulic oil enters the cylinder's front chamber, the piston rod moves backwards, pulling the front and rear columns upwards via the lifting cable.

**Support mechanism:**

Left and right deck plates are installed on the front and rear columns to form a support platform. When the vehicle enters the work area, the vehicle's front and rear wheels must be aligned with the centerlines of the left and right bridge plates. The secondary lifting mechanism can be moved between the left and right deck plates, and the appropriate length support bar can be used to accommodate vehicles of different chassis heights.

**Balance mechanism:**

Four lifting cables are forcibly synchronized to maintain balance during vehicle raising/lowering. In this way, the four cable ends attached to the columns must be preset to keep the tension of the four lifting cables constant.

**Manual safety mechanism:**

All four columns are equipped with a safety device. When lifting the sliding table, the safety block rests on the guard and works under the action of the spring. To lock the sliding table, press the LOCK button, after which the sliding table will lower and the safety block will be trapped in the guard. To lower the sliding table, press the DOWN button, after which the sliding table rises slightly, the safety block is unlocked pneumatically, then the sliding table descends automatically.

**Safety mechanism to protect against cable breakage:**

The front and rear crosspieces are fitted with safety claws, which are usually held by the hoisting cable through the safety wheel, so that the safety claws are pulled inwards. When the rope breaks, the safety claws spring back into place, catching in the positioning panel at the same time.

**Safety mechanism working range:**

These safety mechanisms operate when the height of the sliding table is between 260 mm (front and rear beams above ground level) and 1850 mm (effective lifting height).

**Height presetting:**

Keep the left and right bridges horizontal by adjusting the four set screws on the four uprights.





## INSTALLATION

Open the packing case, remove the surrounding packing materials, check that the machine has not been damaged in transit and that the main components and accessories are complete, in accordance with the packing list. Keep packing materials out of the reach of children so that they do not present a hazard, and dispose of them appropriately if they are likely to cause pollution.

### Parts list :

ACCESSORY PACK 1		
ITEM	FUNCTION	QTY
TUBE 1.7M	TUBE INSTALLATION	1
SLIDING BLOCK	CROSSBAR INSTALLATION	8
SLIDING BLOCK		8
CROSSPIECE COVER		4
ANCHOR BOLT M16X150	BASE PLATE INSTALLATION	16
SPACER PACKAGE		1
JACK PNEUMATIC PUMP SEAT	AIR PUMP	1
PNEUMATIC PUMP		1
2M LOOP PACKING TAPE	ATTACH WIRE	1
PACKING TAPE 1M		1
PLASTIC TAPE NYLONE		10
AIR TUBE 6.5M	AIR TUBE INSTALLATION	1
FUSIBLE 3A	SPARE FUSE	2
4.6M WIRE	SENSOR INSTALLATION	2
CONNECTOR		2
USER'S MANUAL	USER'S MANUAL	1



ACCESSORY PACK 2		
ITEM	FUNCTION	QTY
SOCKET HEAD CAP SCREW M12*35	MOTOR-CONNECTED PLATFORM	16
SPRING WASHER M12		16
WASHER M12		16
SOCKET HEAD CAP SCREW M8*40	PUMPING STATION COVER	2
SOCKET HEAD CAP SCREW M8*80		2
SEAMLESS TUBE D14*32		2
SEAMLESS TUBE D14*68		2
HEX HEAD SCREW M8*40	SLIDING BLOCK TRAVERSE	16
WASHER M8		16
SPRING WASHER M8		16
HEX HEAD SCREW M8*25	PUMP STATION INSTALLATION	4
NUT M8		4
WASHER M8		4
SPRING LOCK WASHER M8		4
DOMED HEAD SCREW M6*10	CONTROL BOX SCREW	2
QUICK-TWIST PNEUMATIC T-JUNCTION		1
COUNTERSUNK SCREW	POST CONECTING SAFETY LOCK	8



### Installation precautions

- 1.** Improper installation will result in lift damage or personal injury. The manufacturer will not be liable for any damage caused by improper installation or use of this product, either directly or indirectly.
- 2.** The proper installation location should be the “level” ground and ensure a horizontal lifting. In case of slight inclination in the ground, the appropriate thin pad may be used. Any great inclination will affect the height of the pad or the horizontal lifting performance of the product. If the floor is suspected to be slanted, a visual inspection may be carried out, or, where possible, a new horizontal concrete slab may be fabricated. In brief, the maximum horizontal lifting height of the lift in the best horizontal lifting state can only be up to that when the lift is installed on the horizontal ground. Do not expect to compensate for severe inclination.
- 3.** Do not install the lift on any asphalt surface. According to the minimum specifications specified in the general floor requirements, do not install the lift on any surface, except for concrete surface. Do not install the lift on the cracked or defective concrete surface. Please inspect the mounting position together with the architectural engineer.
- 4.** Do not install the lift on the first floor of the building with a basement without the written approval of the architectural engineer.
- 5.** Overhead obstacle: The mounting area of the lift shall be free from any overhead obstacles such as heaters, building supports, electrical piping, etc.
- 6.** Ground drilling test: The installation personnel may identify the concrete thickness of each site by a ground drilling test. If more than one lift is to be installed at the same place, it is best to perform ground drilling test in each specific site.
- 7.** Power: Prepare proper power before installation. It is recommended to have the electrical wiring done by the certified electrician.

### Installation procedures

Select the mounting position of the lift according to the requirements listed below:

- 1.** The lift can only be installed on the concrete slab with a minimum thickness of 500mm and a minimum curing time of 7 days.
- 2.** The concrete slab shall be reinforced with the reinforcing bar.
- 3.** The concrete slab must be placed horizontally.

Foundation installation diagram

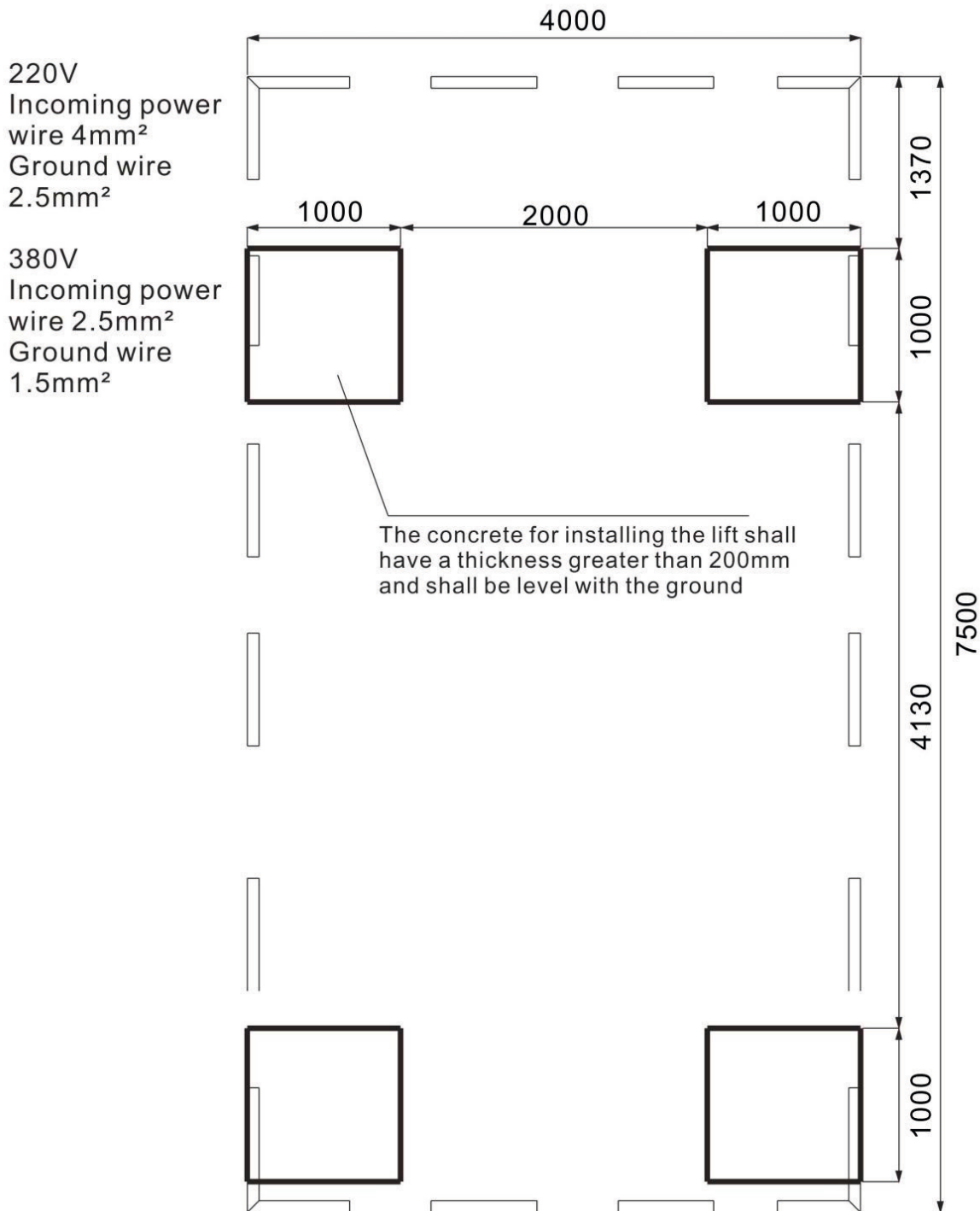

Note:

1. The concrete shall be reinforced with steel, and have a thickness greater than 200mm and a compressive strength not lower than 35MPa. The grade of the foundation concrete shall be greater than C35.
2. The lift station is recommended to have a length of 7,500mm.

Schematic diagram

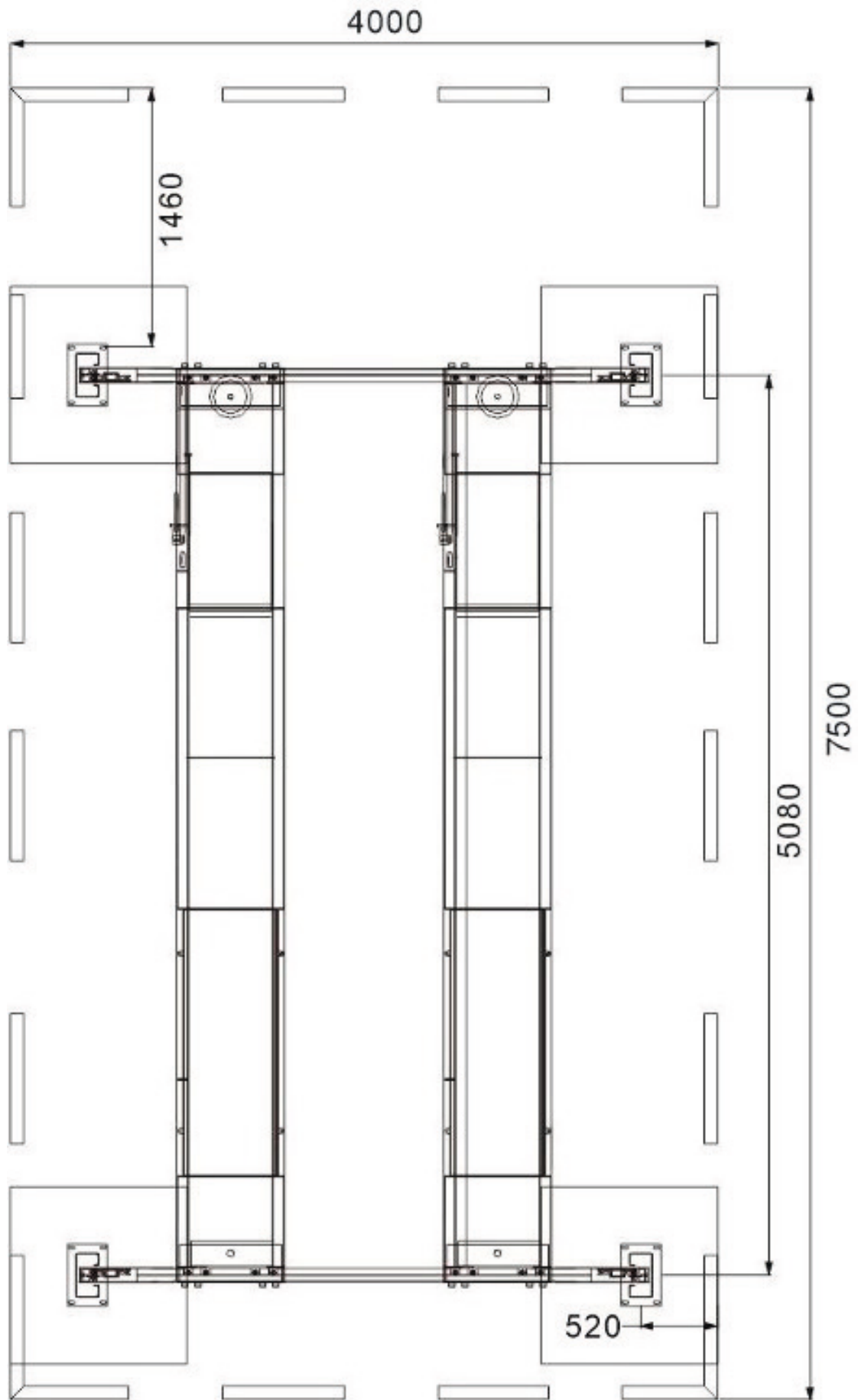

### Installation and principle of wire rope

The lift consists of posts, longitudinal beams, cross beams, hydraulic drives, electrical devices, wire ropes, pulley blocks and others.

The drive diagram of the work platform is as follows. The cylinder 1 is located in the main longitudinal beam, the front end of the piston rod is fixed with a rope shaft 2, and the left and right ends of the rope shaft are respectively used to fix the wire ropes a, b, c and d. The wire rope a is fixed at the upper end of the post A bypassing the double-groove pulley block 3 and the pulley 5; the wire rope b is fixed at the upper end of the post B bypassing the double-groove pulley block 3, the single-groove pulley block 4 and the pulley 7; the wire rope c is fixed at the upper end of the post C bypassing the double-groove pulley block 3 and the pulley 6; the wire rope d is fixed at the upper end of the post D bypassing the double-groove pulley block 3, the single-groove pulley block 4 and the pulley 8.

To lift the work platform, press the UP button to start the motor, then the oil pump rotates, the pressure oil enters the front chamber of the cylinder to push the piston to move backward, then the wire ropes a, b, c and d are pulled through the rope shaft 2, and finally the work platform rises stably through the pulley block and the cross beam pulley.

To lower the work platform, press the lowering handle on the pump station to open the hydraulic valve oil return passage, then the hydraulic oil in the cylinder is discharged back to the hydraulic oil tank under the force of gravity, and the piston rod is pulled outward through the wire rope, and finally the work platform is lowered stably. The opening size of the oil return passage can be changed by the pressing force of the handle so as to control the lowering speed on the premise of safety and stability.

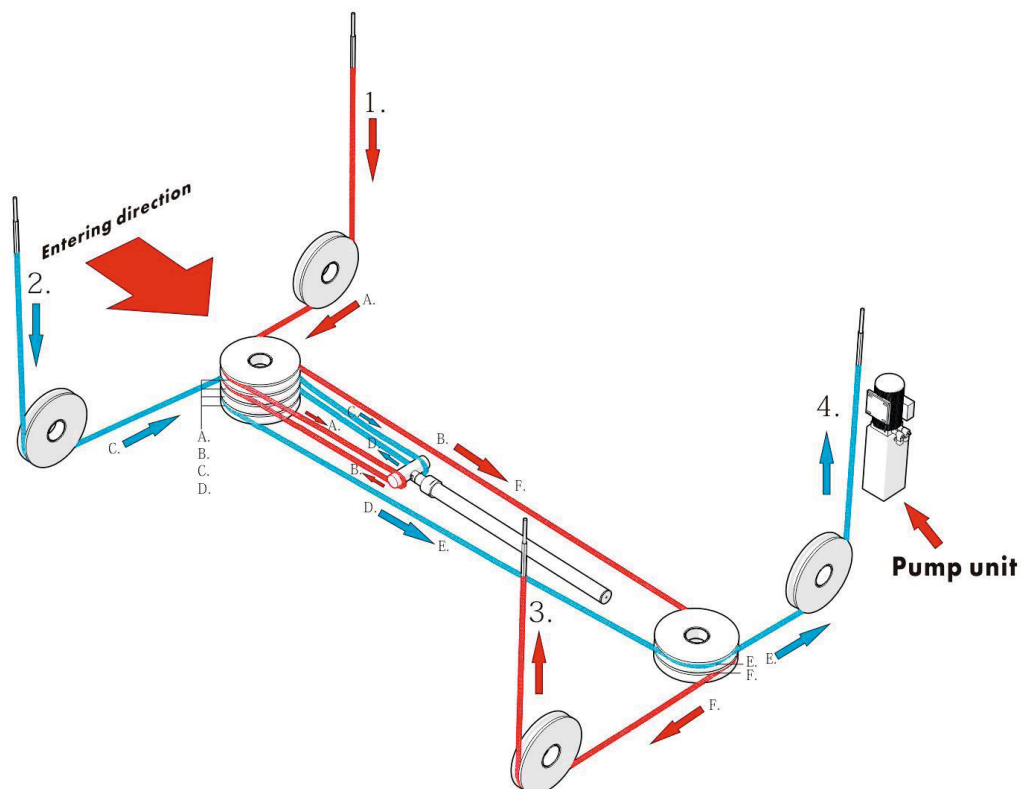

### Installation and principle of safety strip

The hanger plate 5 is suspended in the post, and has a screw at the upper end thereof, and can be adjusted up and down by adjusting the nut; the hook 4 is hinged in the cross beam, and enters the hole of the hanger plate under the pulling force of the spring 8. When the work platform rises, the hook also rises along with the cross beam; when the hook rises to the required height, lower the work platform slightly so that the hook can be supported in the rectangular hole of the hanger plate to ensure that the work platform is safely at the required height during the repair. At this time, the hanger plate bears the weight of the work platform and the vehicle, and the wire rope is not loaded temporarily for the purpose of safe operation.

To lower the work platform, first press the UP button to raise the work platform slightly, then turn the safety handle on the longitudinal beam clockwise (and lock the handle), and pull the hook off the hanger plate by the pull rod 7. Then press the lowering handle on the pump station, open the oil return passage to drain oil from the cylinder, and then the work platform will be lowered under the action of gravity. Please note that if the work platform is lowered to a certain height and other repairs are required, it is still necessary to support the hook in the hole of the hanger plate to ensure safety.

The eccentric wheel 2 is hinged on the cross beam, and the roller 1 rests on the wire rope 3 under the tensile force of the spring 6. During the operation, the roller moves up and down along the tensioned wire rope to maintain a certain gap between the eccentric wheel and the hanger plate. When the wire rope breaks, the roller loses its support, and the eccentric wheel 2 rotates rapidly under the tensile force of the spring to lock the cross beam on the hanger plate, effectively preventing the work platform from falling.

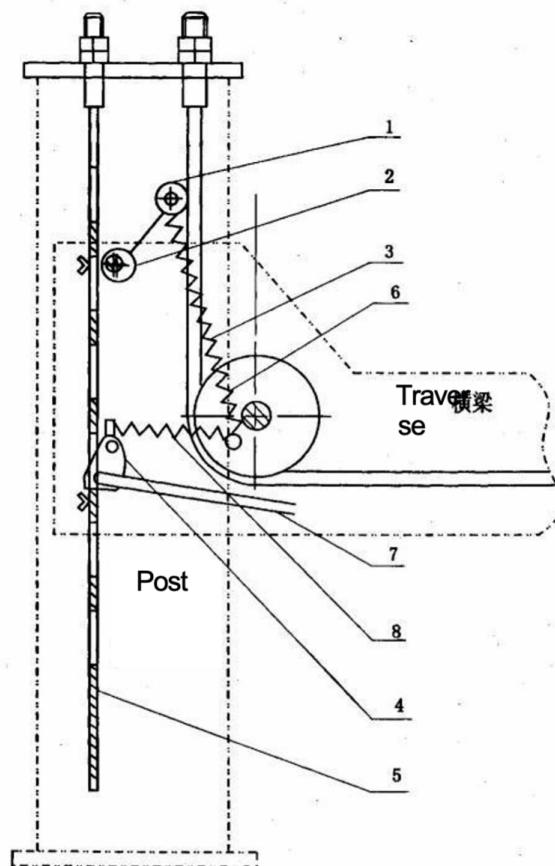

Cross beam installation



sliders  
x8pcs

9		M8x40 Hex Bolts	Pcs	16
10		M8 Flat Washers	Pcs	16
11		M8 Spring Washers	Pcs	16

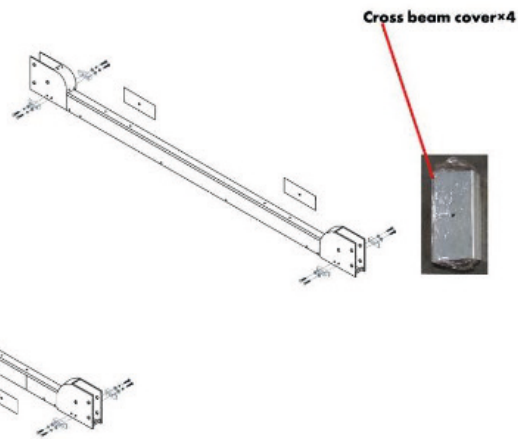
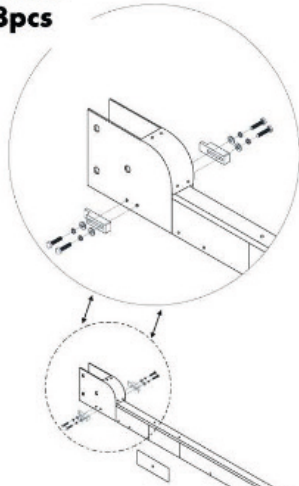

Cross beam coverx4

	Countersunk hexagon socket Pan head screw x 1 Flat washers M6 x 2 Self-locking nuts M6 x 1	Fixed	8	Locking pin
--	---	-------	---	-------------

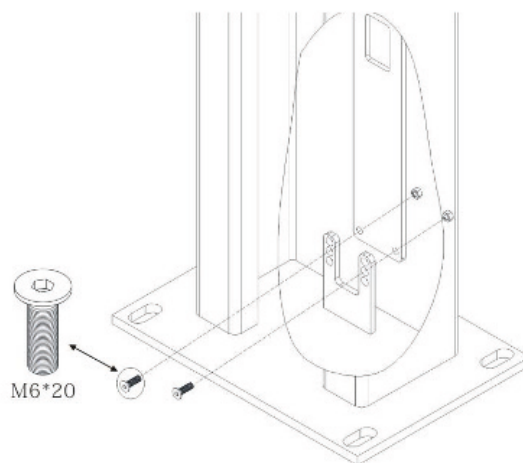



Platform installation

2		M12x35 Hexagon socket button head screws	Pcs	8
3		M12 Flat Washer	Pcs	8
4		M12 Spring Washer	Pcs	8

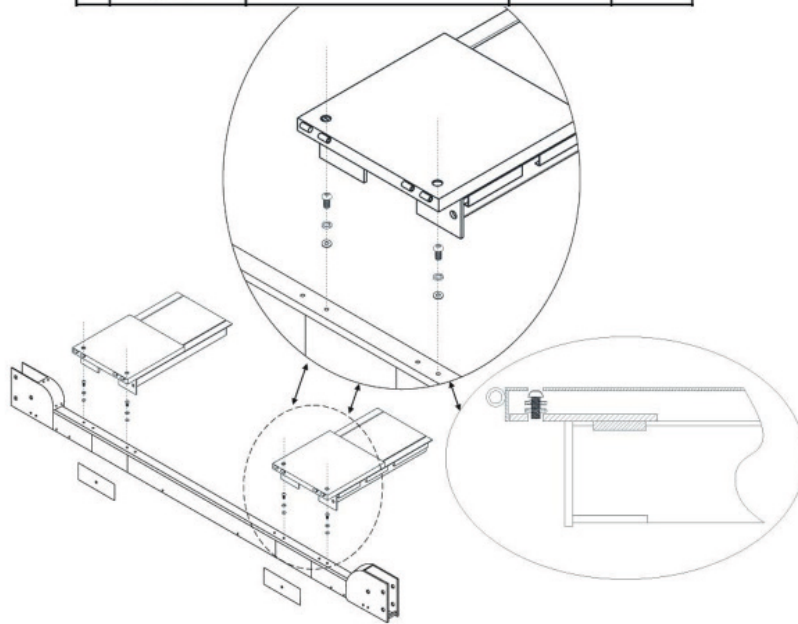

Installation of a pumping station

12		M8x20 Hex Bolts	Pcs	4
13		M8 Flat Washers	Pcs	4
14		M8 Spring Washers	Pcs	4
15		M8 Nuts	Pcs	4
16		M6x10 Cross Screws	Pcs	2

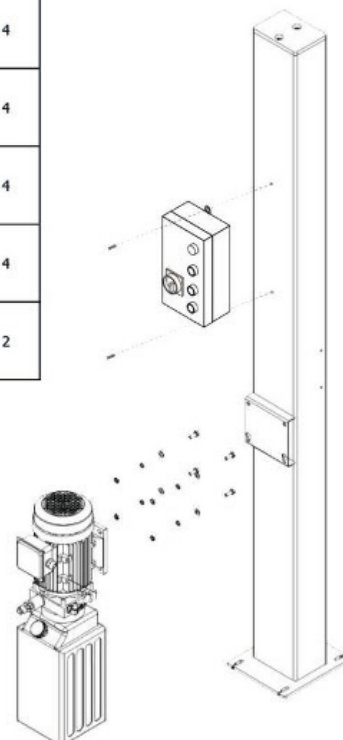

Installation of safety lock air hose

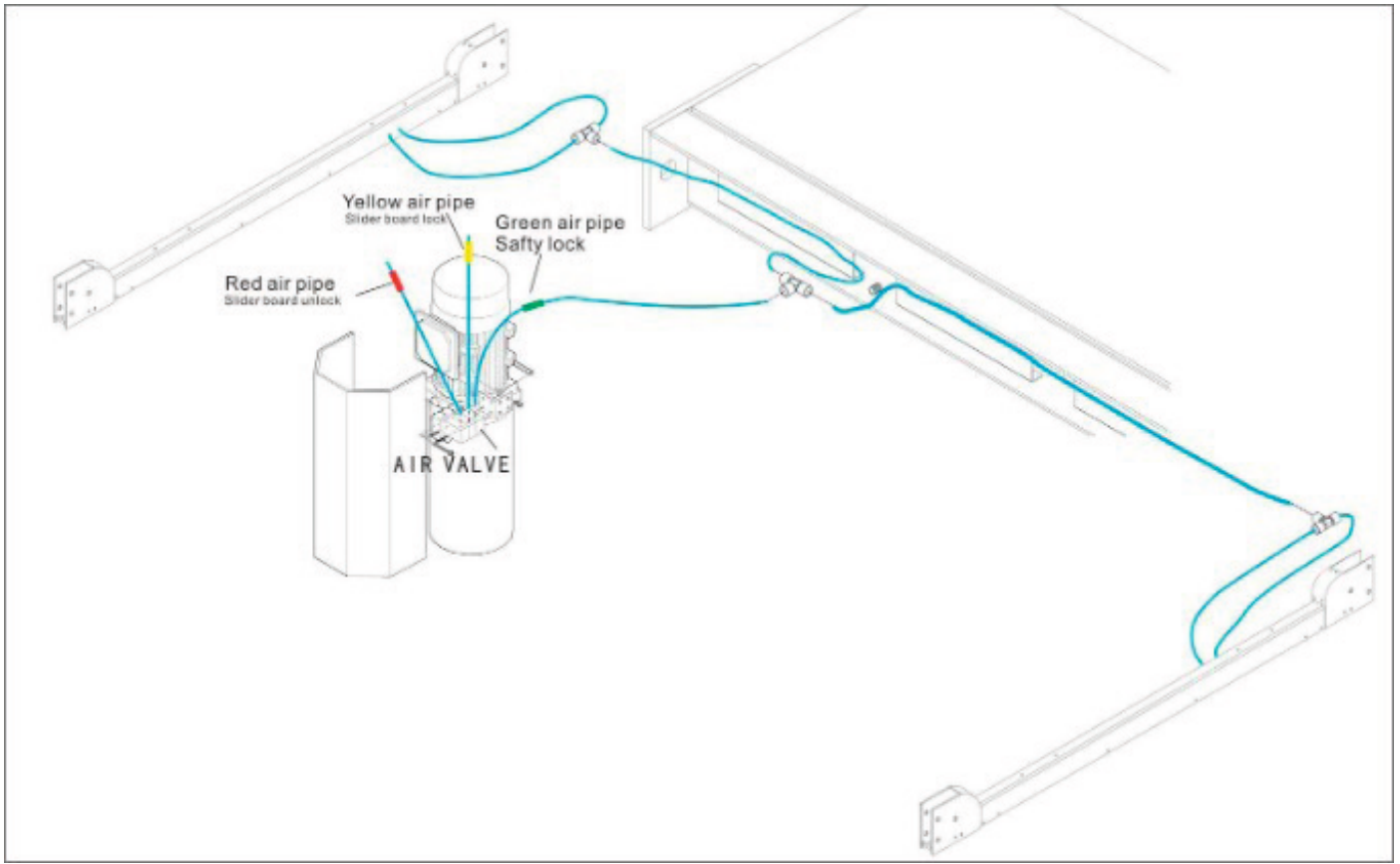

Air hose installation

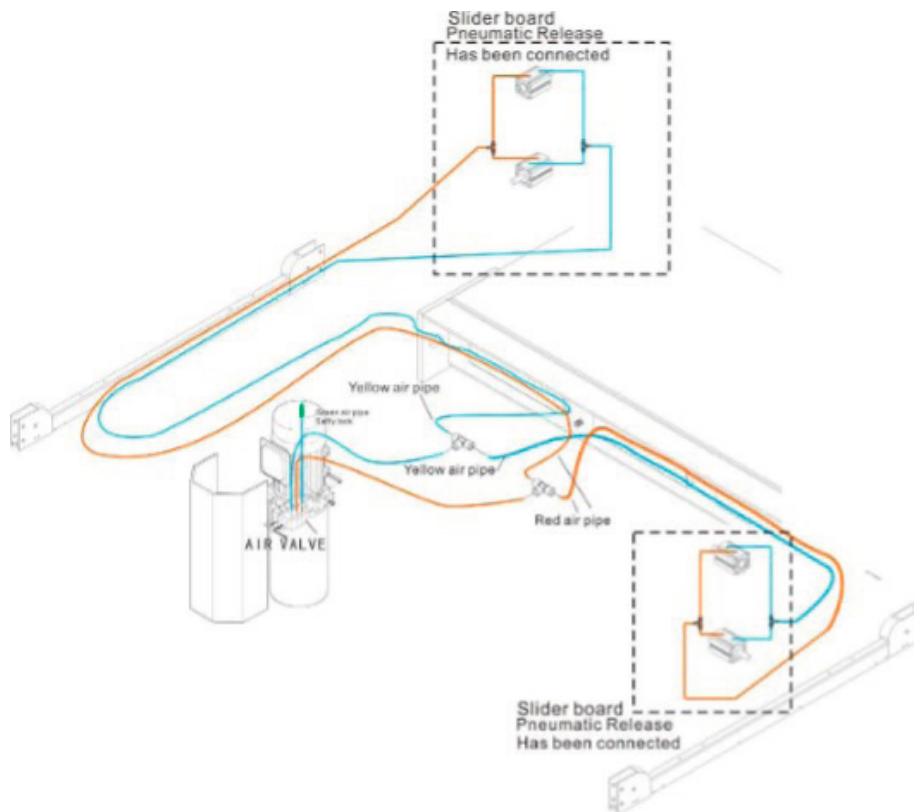

## Wire installation

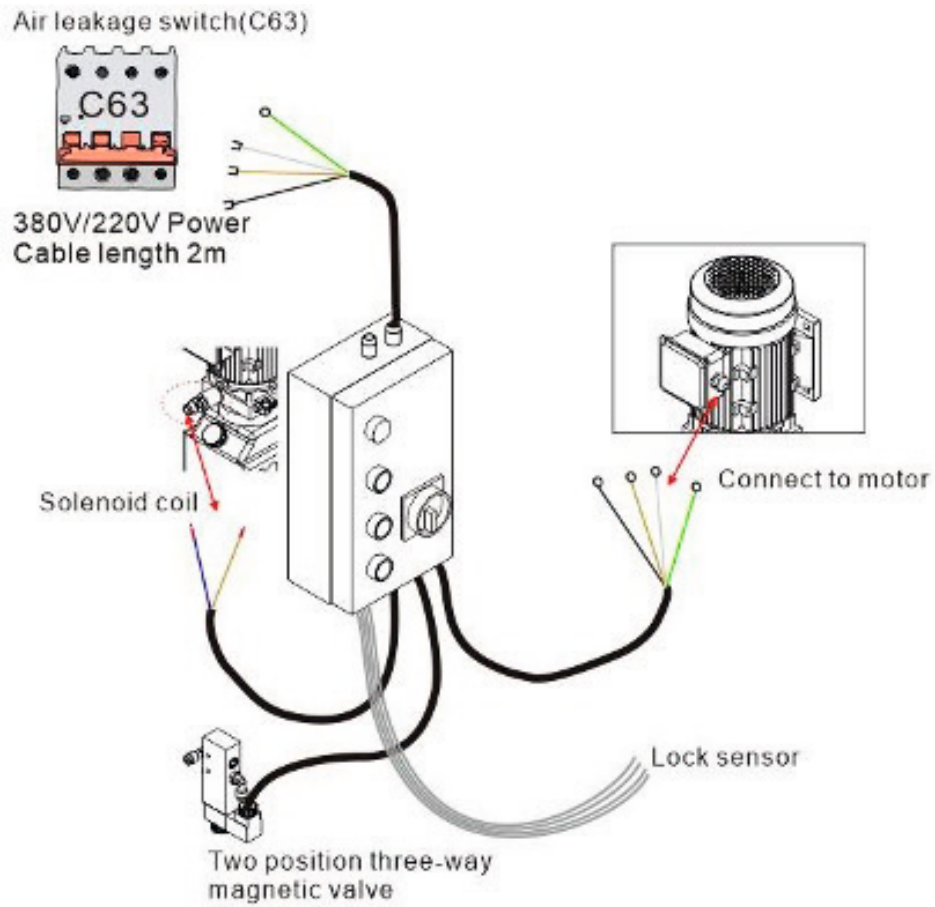

## Schematic diagram of hydraulic circuit

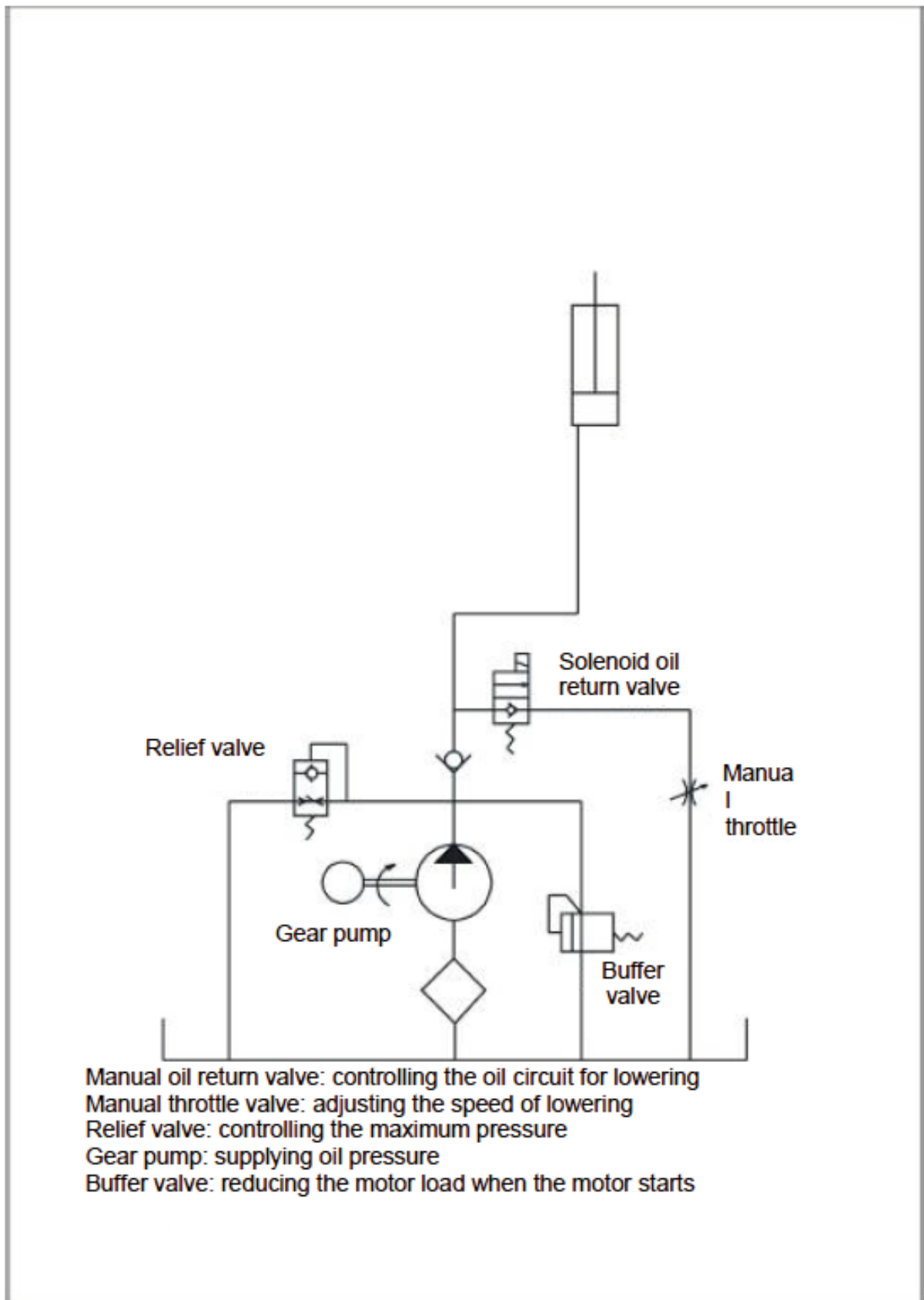

Electrical installation diagram

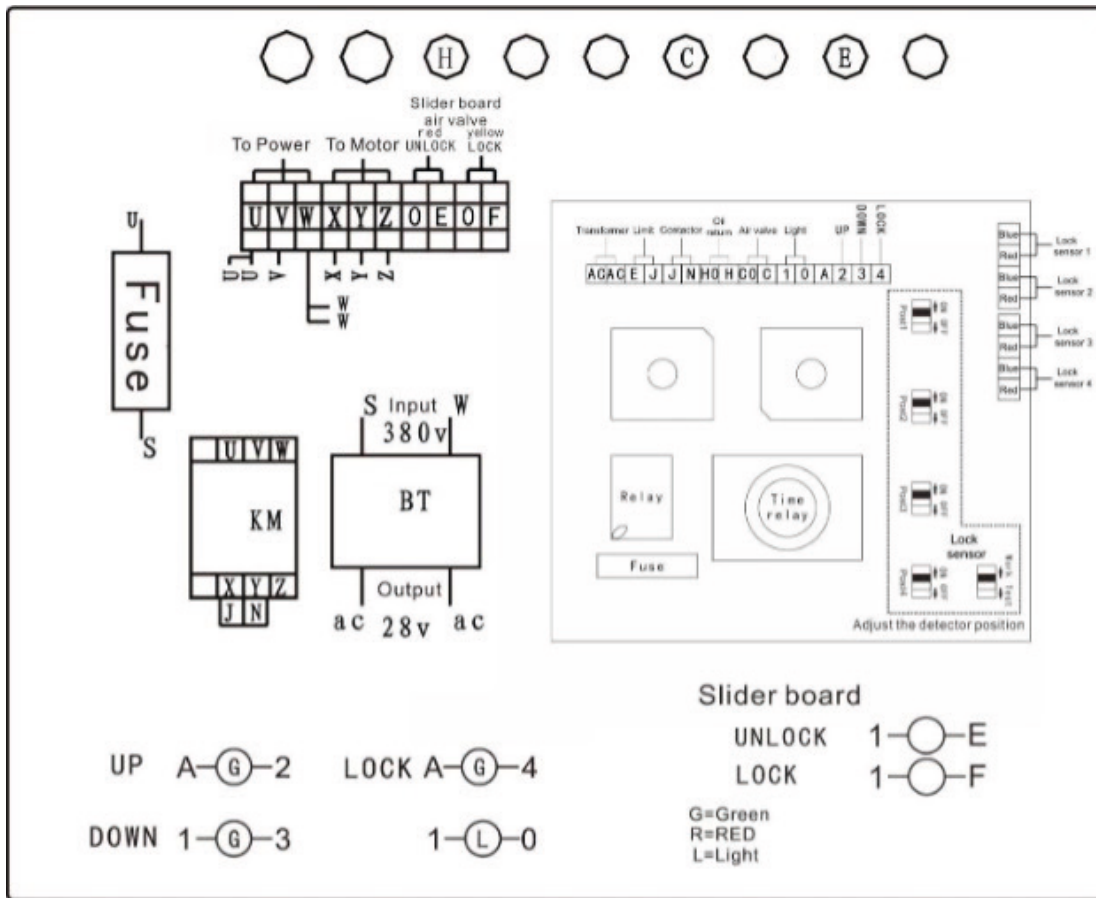

How do I adjust the position of the detector in the event of a malfunction of the protective sensor? This product is equipped with a safety sensor as standard. If one of the pillars of the four-column elevator cannot open the safety device, the elevator will stop lowering. When the lowering button cannot be pressed, it is possible that the position of the safety sensor is incorrectly set, and the following adjustments need to be made:

1. Check that the air supply pressure is normal.
2. Deactivate the four detection switches and check that they can descend.

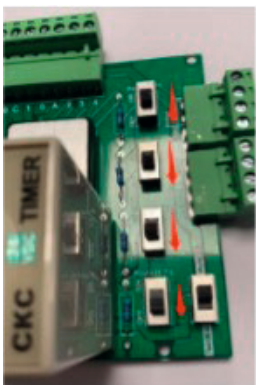

3. If step 2 cannot be lowered, gradually turn all four switches to ON
4. If it is not possible to press the lowering button, the column detection switch corresponding to this switch must be adjusted.
5. Set switch to "TEST" position.

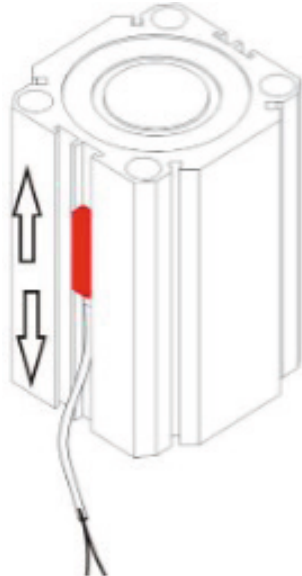

6. Loosen the detection switch screw on the corresponding column cylinder.  
7. Continue to press the down button while moving the detection switch position on the cylinder until the detection switch lights up; the detection switch position has now been set. Tighten the detection switch screws.



8. The same applies to the others.  
9. Activate all detection switches and set mode to "Work"  
10. Adjustment made.

Tension	Power	Starting current	Operating current	Wire size	Air switch	Applicable to
380V	3KW	21A-35A	8.5A	≥ 2,5 mm <sup>2</sup>	C63	Scissor lift
220V	3KW	60A	21A-25A	≥ 4 mm <sup>2</sup>	C63	Scissor lift
380V	2.2KW	18A-30A	7.5A	≥ 2,5 mm <sup>2</sup>	C63	Two posts, the gantry, four posts
220V	2.2KW	60A	20A-22A	≥ 4 mm <sup>2</sup>	C63	Two posts, the gantry, four posts

Note: Please use the power wires with minimum size of 2.5 mm<sup>2</sup> to connect the power supply interface U, V and W to the motor interface X, Y and Z.

Note: Connect the safety device test wire as the colour of the cable: red&blue

Limit switch: first remove J&E wire and connect to J&E air valve: CO&O Magnetic oil return valve: HO&O

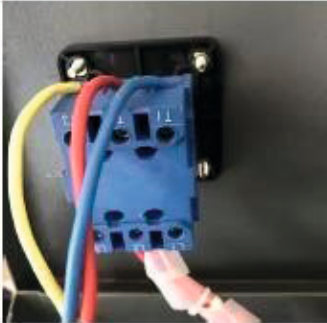

Power cable connection



Motor wire connection



Instructions for connecting the motor (which has been left outside the control cabinet): the live wires are red, blue and green, the ground wire is yellow and placed where indicated by the arrow.

**Pneumatic circuit installation**

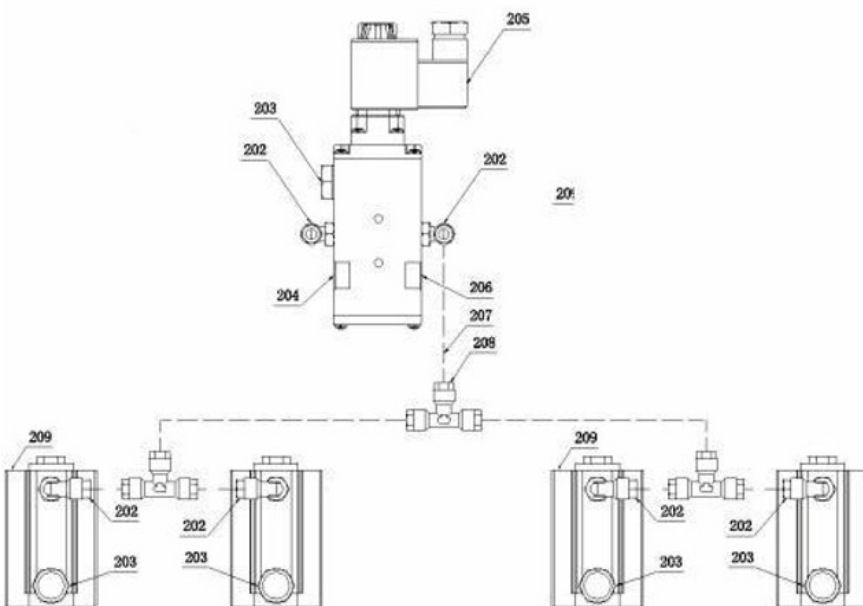

S/N	Objet	Quantité
203	Muffler	3
204	Plug 1/8	1
205	Solenoid valve	1
206	Plug 1/4	1
207	Air pipe PU0604	1
208	T-joint APE6	1
209	Small cylinder	4
211	Air pipe PU0806	



## OPERATION INSTRUCTIONS

### Precautions for auto repair

1. The centre-of-gravity position and tread of different vehicles differ. Know the centre-of-gravity position, tread, and wheelbase of the vehicle in advance, and keep the centre-of-gravity of the vehicle at the center of the lift as far as possible when driving into the lift. Keep the front wheels at the center of the index plate during indexing operation (the index plate can be moved forward and backward).
2. Read the warning signs carefully.
3. Since all hydraulic valves have been well adjusted before delivery, the user shall not adjust such valves without authorization; otherwise, they shall be responsible for all consequences.
4. Some parameters in the manual can be changed in accordance with the production requirements.

### Preparations before operation

1. Apply a little general grease to the rotating parts of the front and rear beams and the moving parts of the secondary lifting mechanism.
2. Inspect that the motor power is properly installed.
3. Turn on the gas source and inspect if the air pressure is normal (6-8bar).
4. Inspect if all connecting bolts are firm.
5. Inspect that the 10L hydraulic tank of the hydraulic power unit is filled with N46 anti-wear or N32 antifreezing hydraulic oil.

### During operation

1. Press the UP button to lift the platform.
2. Press the LOCK button to lock the platform.
3. Press the DOWN button, after which the platform will first rise a little, then be unlocked pneumatically, and finally descend.

### Vehicle lifting

1. Remove the debris around the lift.
2. Lower the platform to the lowest position.
3. Drive to an appropriate position in the middle of the lift.
4. Press the starting switch to slowly lift the vehicle and ensure load balance, and then lift the platform to the required height.
5. Release the UP button.
6. Press the LOCK button, after which the lift will be locked by the mechanical lock and proper vehicle repair is allowed

### Note:

1. Block the wheels with wedges when lifting the vehicle.
2. Inspect all pipe joints and ends for oil leakage before lifting the vehicle. Do not use the lift in case of leakage. Remove the leaky joint and seal the connection. Install a new joint and inspect for oil leakage.
3. Make sure the safety lock works after the vehicle is lifted.
4. The safety lock will not automatically reset after it works.



### Vehicle lowering

1. Remove all obstacles under and around the lift.
2. Press the DOWN button, after which the sliding table will first rise a little, then be unlocked pneumatically, and finally descend.
3. Press the LOCK button, after which the lift will be locked by the mechanical lock.

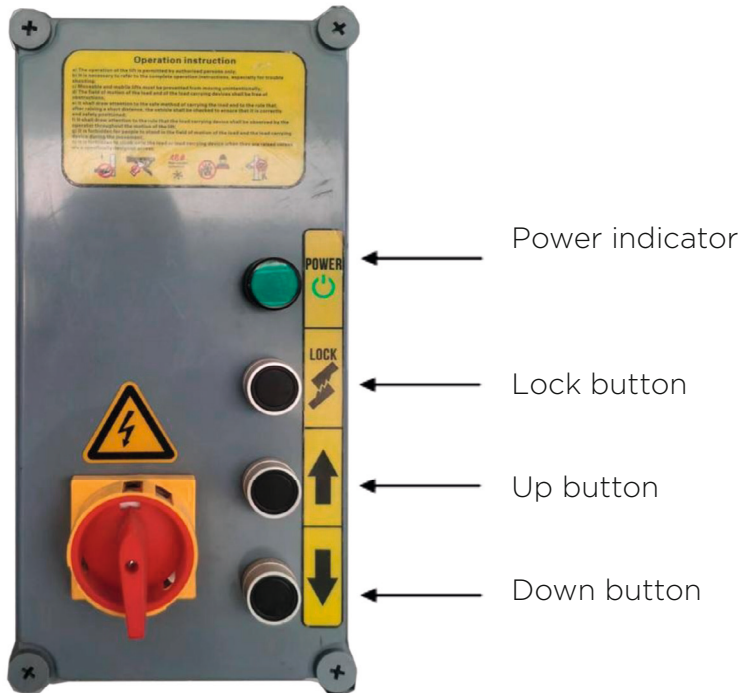

### SAFETY RULES OF ELECTRICAL SYSTEM

1. Only the trained personnel with professional knowledge is allowed to carry out electrical repair and troubleshooting.
2. Do not modify or omit the protective interlocking device.
3. Read carefully and pay attention to warning signs before start.
4. Cut off the power and lock the main switch before troubleshooting.
5. Pay attention to prevent electric shock when working in wet places.
6. All personnel must stay away before the power is supplied to any device. Do not open the electrical box unless there is a need to inspect the electrical equipment.
7. Do not modify the circuit unless proper authorization is obtained from the manufacturer.
8. Inspect if the new electrical part meets the proper specifications (including the color code of wire) before replacement.
9. Do not wear metal glasses, necklaces, etc. when operating electrical equipment. In addition, do not wear rings, watches and bracelets.

## DETAILS OF EQUIPMENT PARTS

### Exploded view of front beam

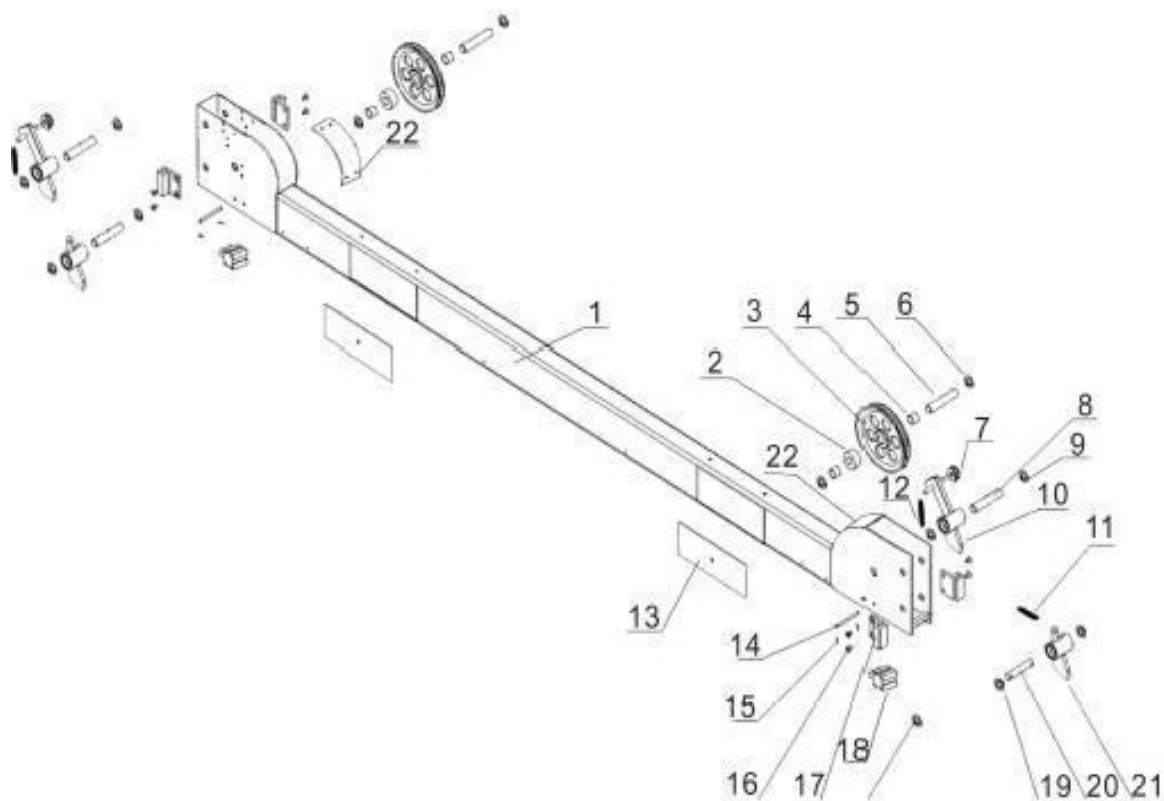

Num	Nom
1	Cross beam
2	Wire rope pulley bearing
3	Wire rope pulley
4	Spacer sleeve
5	Guide wheel shaft
6	Guide wheel shaft circlip
7	Wire rope guide wheel
8	Safety jaw
9	Circlip
10	Wire rope fracture safety jaw
11	Spring 1

12	Spring 2
13	Cross beam trim panel
14	Wire rope lock screw
15	Spring mounting screw
16	Sliding block mounting screw
17	Sliding block
18	Cylinder with opened safety device
19	Safety hook circlip
20	Safety jaw shaft
21	Safety jaw
22	Plastic cover plate

## Vue éclatée des composants colonnes

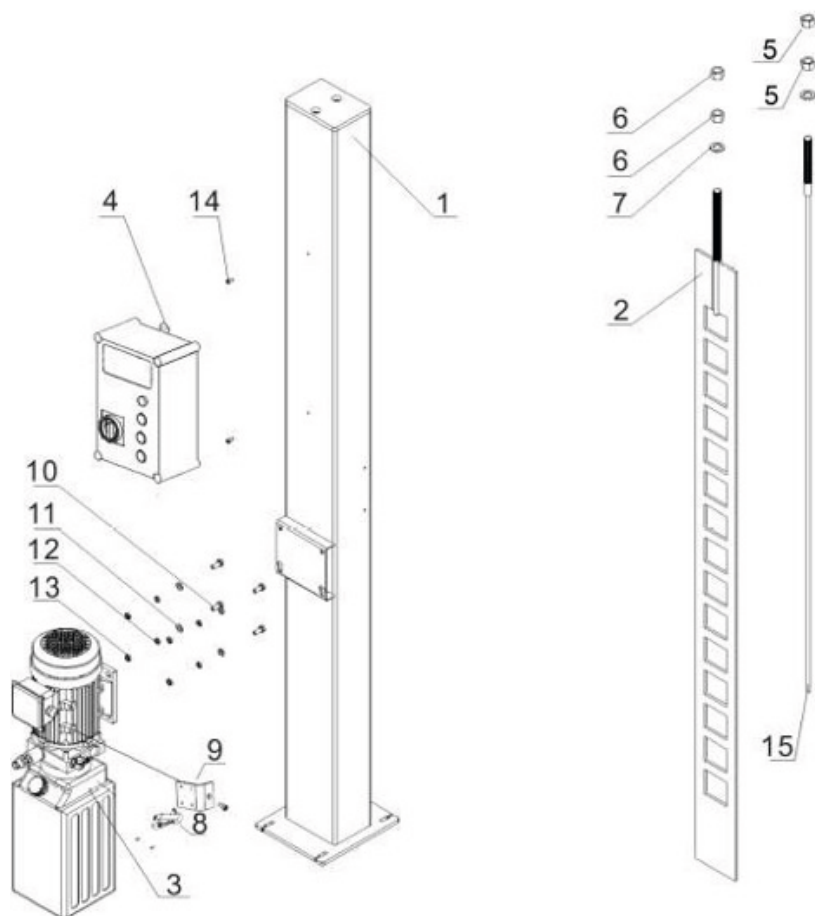

Num	Nom
1	Post
2	Safety gear rack
3	Pump unit
4	Control cabinet
5	Set nut
6	Set nut
7	Gasket
8	Pneumatic valve
9	Pneumatic valve seat
10	Pump station mounting screw
11	Pump station mounting screw washer
12	Pump station mounting screw washer nut
13	Pump station mounting screw spring washer
14	Control cabinet mounting screw
15	Wire rope

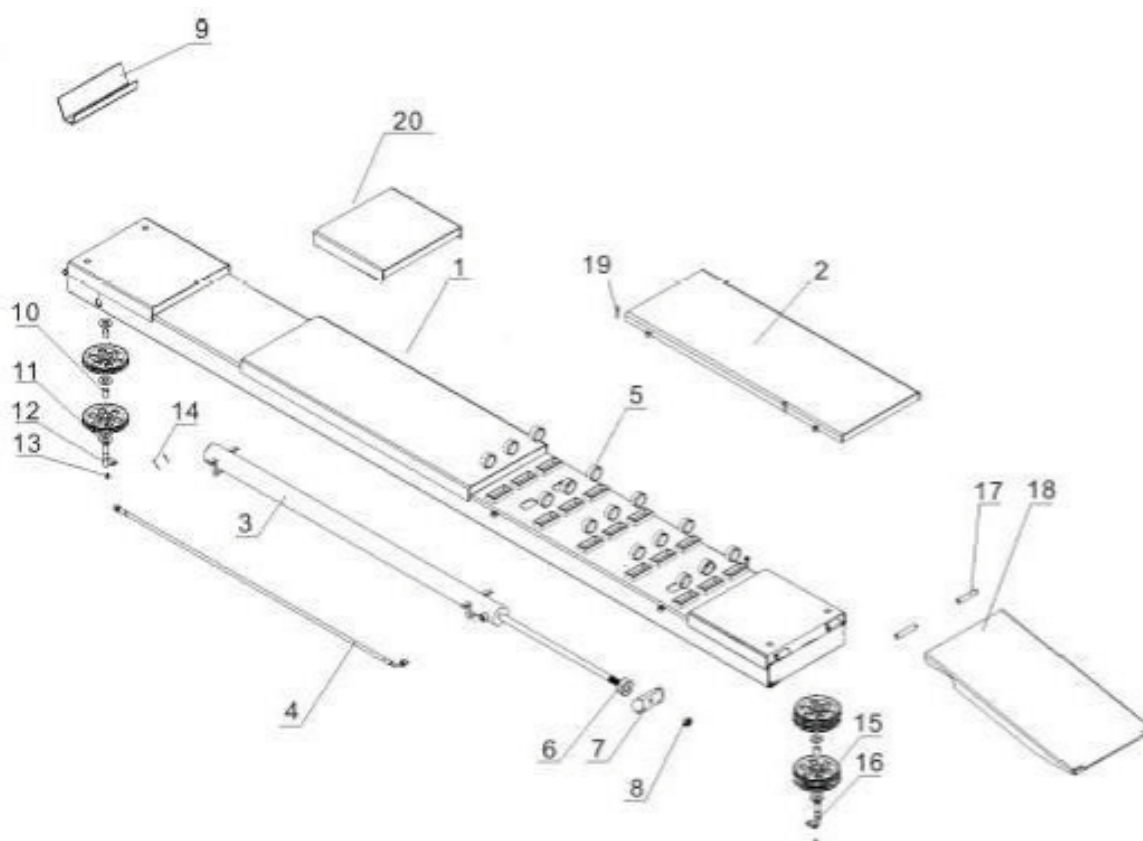

Num	Name
1	Bridge plate
2	Slider Board
3	Oil cylinder
4	Inner oil pipe
5	Side slide plate wheel
6	Nut
7	Wire rope mount
8	Wire rope mount pin
9	Stop plate
10	Wire rope sheave bearing
11	Single-groove wire rope sheave

12	Single-groove wire rope sheave shaft
13	Wire rope sheave shaft set screw
14	Wire rope lock screw
15	Double-groove wire rope sheave
16	Wire rope sheave shaft
17	Ramp shaft
18	Ramp
19	Side slide plate pin
20	Turntable recess cover



## COMMON FAULTS AND SOLUTIONS

Fault symptom	Fault causes	Troubleshooting methods
Motor does not work	The fusible core is burnt out	Replace the fusible core
	The motor voltage is improper	Supply proper voltage to the motor
	Motor is burnt out	Replace the motor
The motor works but fails to raise the lift	The motor rotates reversely	Change the motor by changing the motor lead
	Pump is damage or leaks inside	Inspect the hydraulic circuit
	Oil level is low	Add oil to the hydraulic tank
The motor works but can raise the unloaded lift only	Operating voltage of motor is low	Supply proper voltage to the motor
	Gear pump may be damaged	Inspect the pump pressure
	Pressure of relief valve is adjusted insufficiently	Adjust the pressure of relief valve
	Lift is overloaded	Inspect the weight of vehicle
Lowering speed of the lift is slow	There are foreign matters in the lowering solenoid valve	Clean the lowering solenoid valve
	Opening of lowering throttle valve is too small	Rotate the throttle valve counterclockwise to appropriate position
Lifting speed of the lift is slow or oil overflows the oil cap	The oil contains air	The oil shall not be mixed with air



## REPAIR AND MAINTENANCE

### Daily maintenance

1. Wipe the machine frequently to keep it clean. Always cut off the power before wiping to ensure safety.
2. Sweep the working environment of the machine out well frequently, as too much dust in the working environment will accelerate the wear of parts and shorten their service lives.
3. Carefully inspect that all safety mechanisms of the machine works flexibly and reliably before work. In case of any abnormality, adjust, repair or replace the relevant parts immediately.
4. Inspect that the lift pit is dry and clean.
5. Inspect that the air pressure regulating valve is free from air leakage and the lubricating oil is sufficient.

### Monthly maintenance

1. Inspect if the anchor screws are loose, and tighten them if any.
2. Inspect all hydraulic lines for wear and oil leakage; immediately replace the seal as per the original specifications in case of leakage caused by the wear of seal.
3. Inspect that the slideway of sliding block is well lubricated with the high-quality #2 lithium base grease.
4. Apply #2 lithium base grease to each lubrication point every month.

### Maintenance every 6 months

1. Inspect all moving parts for possible wear, interference and damage.
2. Inspect the lubrication of all rollers. Apply an appropriate amount of lubricating oil to the wheel shaft if dragging of pulley occurs during lifting.
3. After the first 6 months, clean the hydraulic system with diesel oil and change the hydraulic oil. Use N32 hydraulic oil in winter and N46 hydraulic oil in summer ever since.

### Maintenance every 3 years or after operation for 5,000 times

1. Replace the compound bush at each articulation point.
2. Replace the sealing ring at each oil pipe joint.
3. Replace the sliding block.

## STORAGE AND DISPOSAL

### Storage Before storing the equipment for a long time:

1. Cut off the power.
2. Lubricate all parts requiring lubrication, i.e., the moving contact surface of sliding block, etc.
3. Empty all oil/liquid reservoirs.

### Disposal

When the service life of the equipment expires, cut off the power and dispose the equipment properly as per the relevant local regulations. Dispose the oil and grease for installing the 4-post lift

**HV32 mechanical oil (for winter)**

Item	Quality index
Vscosity at 40°C	28.8~35
Pour point (°C) ≤	-15
Flash point (°C) ≥	175

**Huile mécanique HV46 (pour l'été)**

Item	Quality index
Vscosity at 40°C	41.4~50.6
Pour point (°C) ≤	-9
Flash point (°C) ≥	185



**CLAS Equipements**

83 chemin de la CROUZA  
73800 CHIGNIN  
FRANCE

Tél. +33 (0)4 79 72 62 22

Fax. +33 (0)4 79 72 52 86

**PE 4101T**

**PONT ELEVATEUR 4 COLONNES  
CHEMIN PLAT OSCILLANT 400V 5T  
4 COLUMNS POST LIFT FLAT  
OSCILLATION TRACK 400V 5.T**

Si vous avez besoin de composants ou de pièces, contactez le revendeur  
En cas de problème veuillez contacter le technicien de votre distributeur agréé

If you need components or parts, please contact the reseller.  
In case of problems, please contact your authorized technician.